



VERSA-MATIC®

HOCHWERTIGE, AUSTAUSCHBARE PUMPENLÖSUNGEN



**Metall
Verschraubt**



**Metall
Geklemmt**



**Nicht-Metall
Verschraubt**



 **Hoher
Wirkungsgrad**



**Sonder-
anwendungen**



Zubehör

IDEX
CORPORATION



VERSAMATIC.COM

DRUCKLUFTBETÄTIGTE DOPPELMEMBRANPUMPEN

www.versamatic-pumpen.de

DER VERSA-MATIC VORTEIL

Versa-Matic® bietet exklusiv das revolutionäre Elima-Matic® Luftverteilungssystem an, das Pumpenprobleme praktisch eliminiert und den störungsfreien Betrieb gewährleistet.

Die hohe Qualität der Versa-Matic Pumpen kombiniert mit dem Elima-Matic Luftverteilungssystem liefert ein optimales AODD-Pumpensystem.

- **Zuverlässige Leistung**
Elima-Matic Pumpen reduzieren Ausfallzeiten durch kontinuierliche und zuverlässige Pumpenleistung.
- **Einfache Wartung**
Bei der Entwicklung der Versa-Matic wurde insbesondere auf eine vereinfachte Wartung und hohe Kosteneffizienz geachtet.
- **Eliminierung von Ausfallzeiten**
Das Elima-Matic Luftverteilungssystem garantiert eine kontinuierliche, zuverlässige Pumpenleistung.
- **Maximierte Pumpenleistung**
Versa-Matic Pumpen fördern ohne Probleme und mit großer Effizienz Medien wie Wasser bis hin zu Flüssigkeiten mit 90 % Feststoffanteil.
- **Globaler Vertrieb und Kundendienst**
Unser branchenführendes Vertriebsnetz bietet Ihnen professionelle Lösungen sowie einen hervorragenden Kundendienst.

Versa-Matic® bietet hochwertige, austauschbare und kosteneffiziente Pumpenlösungen.



INFORMATIONEN

Seit 1983 setzt Versa-Matic den Leistungsstandard für druckluftbetriebene Doppelmembranpumpen (AODD). Versa-Matic AODD Pumpen bieten hohe Qualität und ermöglichen die kostengünstige Förderung von Prozessmedien. Die dimensional austauschbaren Produkte sind die erste Wahl für eine Aufrüstung. Weitere Informationen erhalten Sie unter www.versamatic.com/about.asp.

Versa-Matic – Kurze Übersicht:

Welthauptsitz : 800 N. Main St. • Mansfield, Ohio, USA

Gegründet : 1983

Technologie : Druckluftbetätigte
Doppelmembranpumpen

Globaler Kundendienst : Auf allen 7 Kontinenten verfügbar

Globale Präsenz : Pumpen auf allen 7 Kontinenten für
die unterschiedlichsten Branchen und
Anwendungen

Zuverlässigkeit : Mehr als eine halbe Million verkaufte
Pumpen

Telefon : +1 419.526.7296

Fax : +1 419.526.7289

Website : www.versamatic.com

INHALTSVERZEICHNIS

- Informationen..... 2 - 3
- Anwendungen und Branchen..... 4 - 5
- Vielseitige Installationsoptionen..... 6
- Pumpenbetrieb 7
- Luftverteilungssystem 8
- Vorteile von AODD Pumpen..... 9
- Merkmale und Vorteile 10 - 11
- AirVantage® 12 - 13
- Austauschbarkeit 14 - 15
- Pumpenmodellschlüssel 16 - 17
- Pumpenmodelle..... 18 - 19
 - Verschraubte Metallausführung..... 20 - 25
 - Geklemmte Metallausführung..... 26 - 29
 - Verschraubte Nicht-Metall-Ausführung 30 - 34
 - Hoher Wirkungsgrad 36 - 39
 - Sonderanwendungen: FDA..... 40 - 43
 - Sonderanwendungen: 3A Sanitary 44 - 45
 - Sonderanwendungen: Hochdruck 46 - 48
 - Sonderanwendungen: Kreiselpumpen..... 50 - 51
- Zubehör 52 - 55
- Membranauswahl 56 - 57
- Konstruktionswerkstoffe 58
- Technische Informationen 60
- Originalteile..... 62 - 63



ANWENDUNGEN UND BRANCHEN

Versa-Matic bietet Pumpen, die in Ihrer Branche für Bewegung sorgen. Sie haben sich bereits in hunderten von Anwendungen und Branchen auf der ganzen Welt bewährt.

Produktion

Militärtechnik

Bergbau

Nahrungsmittel und Getränke

Energie

Lacke und Farben

OEM

Bausektor

Vertrieb

Pharmazie

Chemische Aufbereitung

Schifffahrt

Keramik

Verkehr

Erdöl und Erdgas

Textilien

NUR EINE AUSWAHL DER BEDIENTEN BRANCHEN

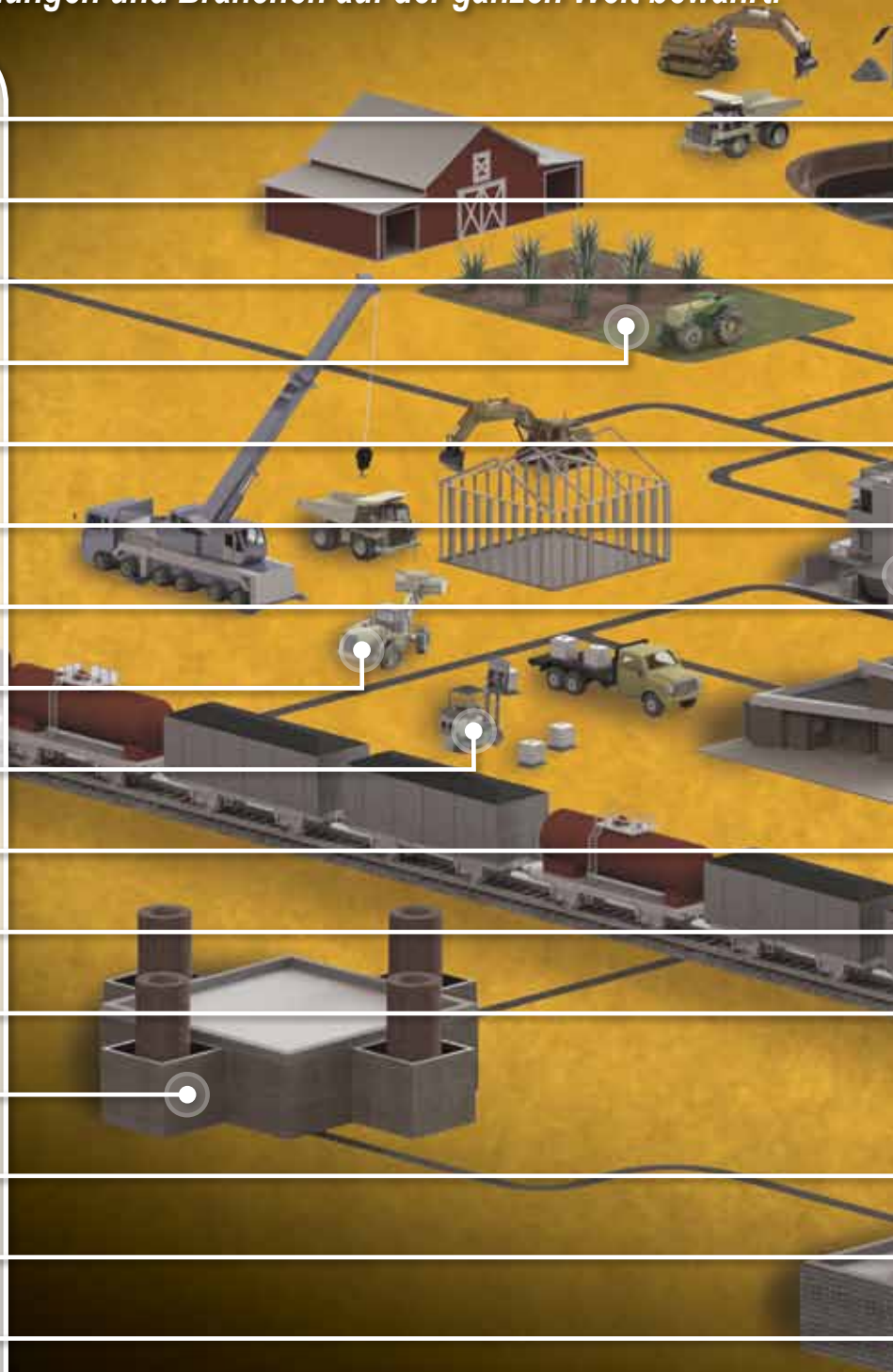

PHEN

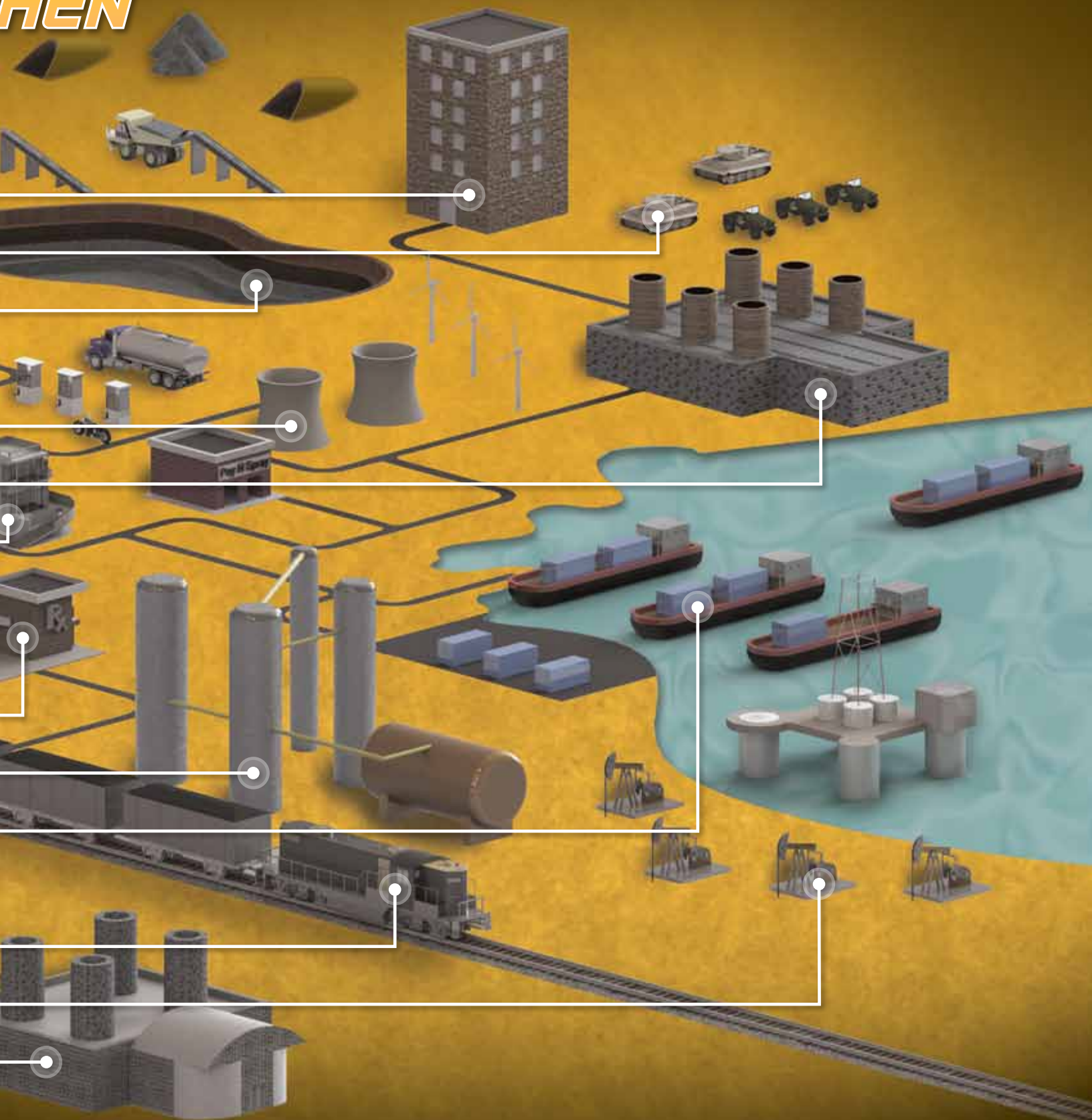

AODD-Pumpeninstallation

AODD = Air Operated Double Diaphragm, druckluftbetriebene Doppelmembran

FLEXIBLE INSTALLATION

Versa-Matic Pumpen bieten im Vergleich mit anderen Verdrängerpumpen eine unübertroffene Installations- und Anwendungsflexibilität. Unsere Pumpen sind für den Betrieb unter ungünstigen Systembedingungen ausgelegt. Versa-Matic Pumpen können fest in Ihr Prozesssystem installiert werden oder als mobile Einheit dienen. Die Vereinfachung Ihres Systems beginnt mit Versa-Matic.

Alle Installationen: • Trockenlauffähig • Keine Wärmeerzeugung • Keine Elektrizität erforderlich

Saughub

- Selbstansaugend
- Starkes Vakuum
- Max. Förderhöhe 32' (9,8 m)

Tauchpumpe

- Vollständig tauchbar
- Optionaler Siebeinlass

Saugbetrieb mit Vordruck

- Besonders für viskose Medien geeignet
- Allgemeine Anwendungen
- Optionaler Siebeinlass

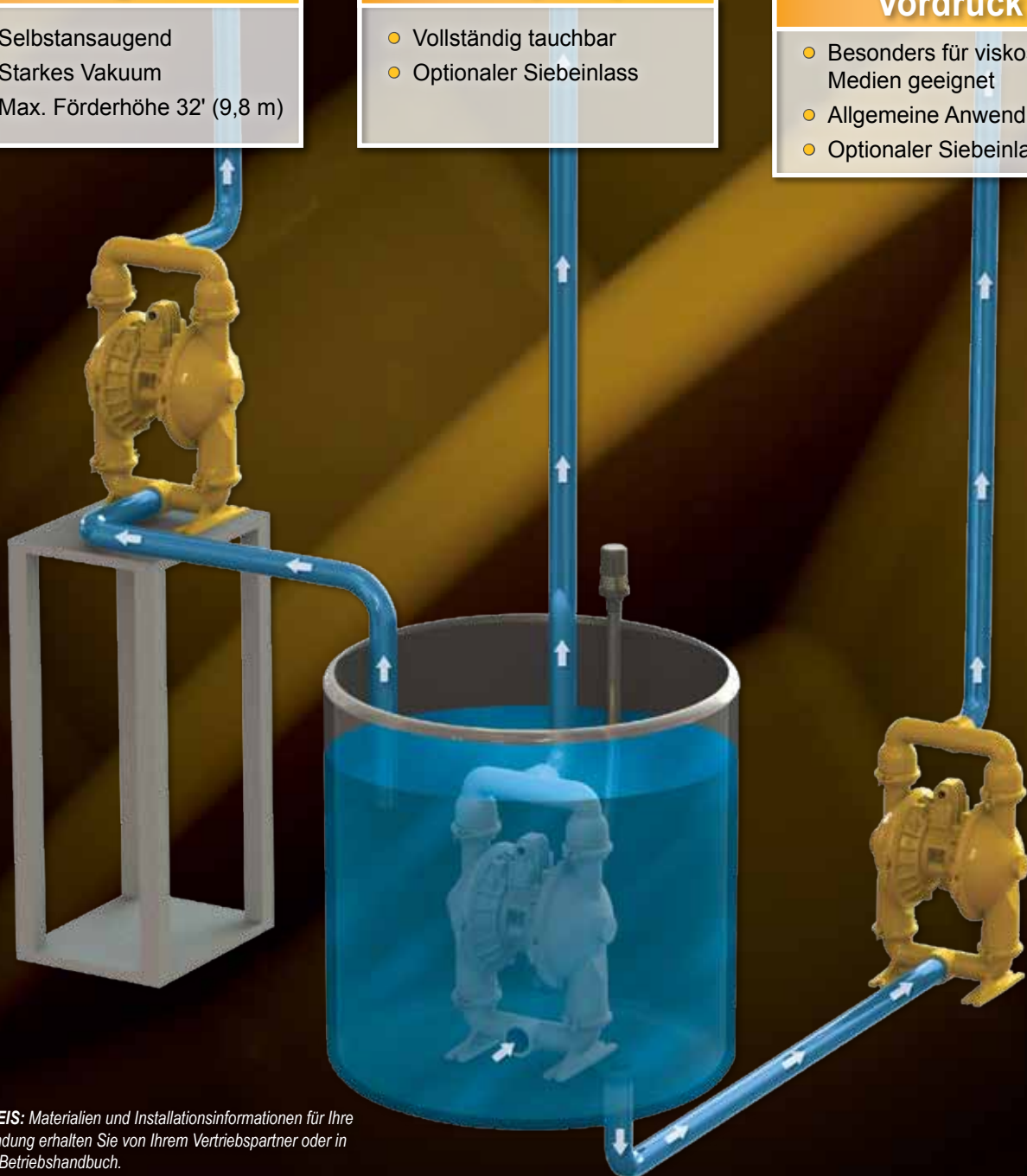

HINWEIS: Materialien und Installationsinformationen für Ihre Anwendung erhalten Sie von Ihrem Vertriebspartner oder in Ihrem Betriebshandbuch.

FUNKTIONSWEISE

= Druckluft

= Gepumptes Medium

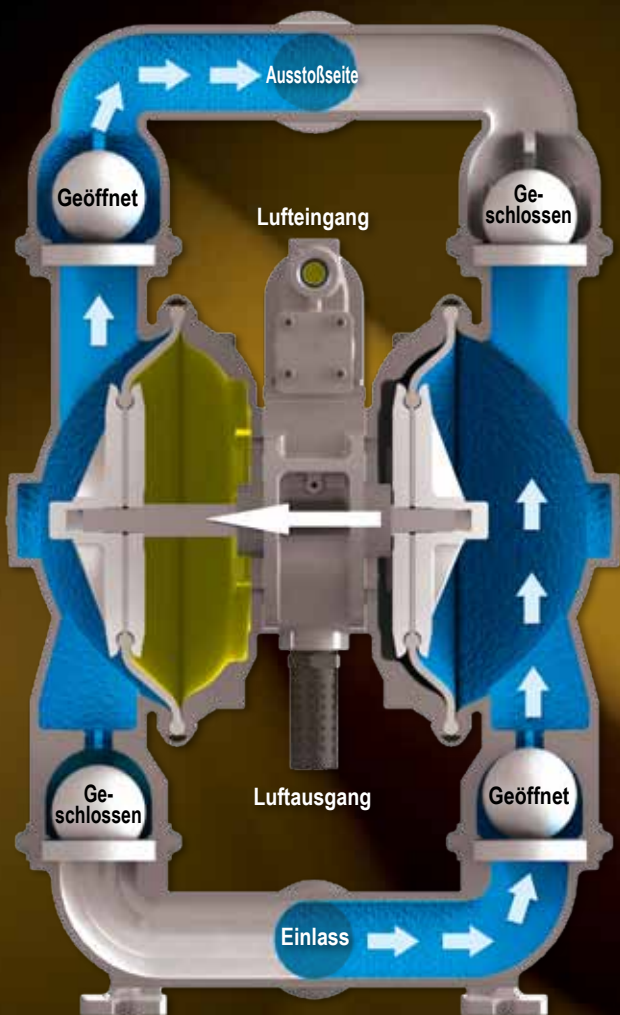

1: Ansaugzyklus

Druckluft tritt in die linke Innenkammer ein, wodurch die gegenüberliegende Membran einen Sog erzeugt. Das untere Kugelventil wird angehoben und Medium am Einlass eingesogen. Gleichzeitig befindet sich die linke Kammer im Ausstoßzyklus.

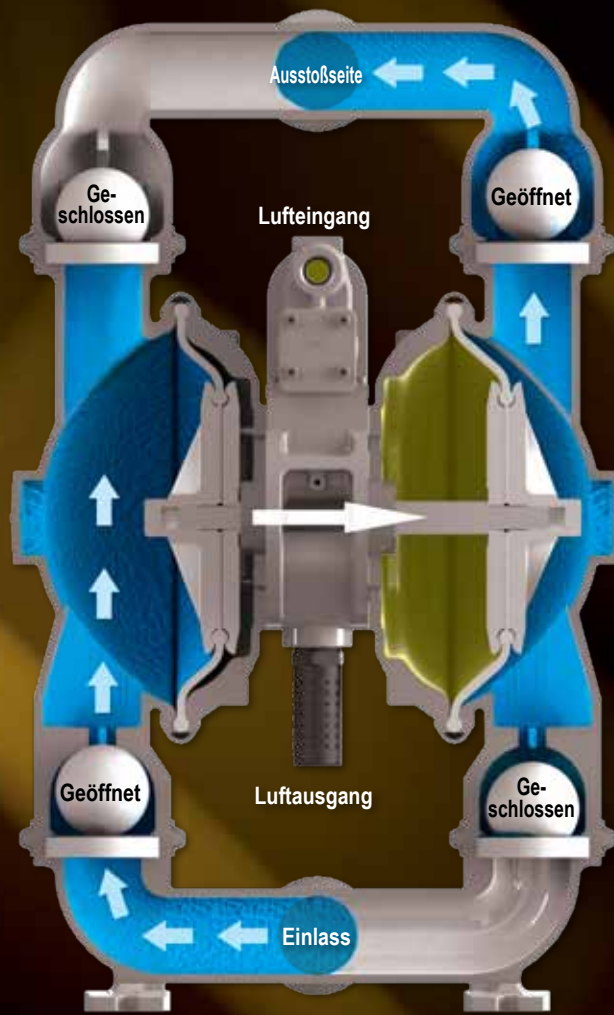

2: Ausstoßzyklus

Druckluft füllt die rechte Innenkammer. Das obere Kugelventil öffnet sich und das Medium wird ausgestoßen. Gleichzeitig befindet sich die linke Kammer im Saugzyklus.

LUFTVERTEILSYSTEM

Ausgelegt auf höchste Zuverlässigkeit und Leistung. Das patentierte Elima-Matic Luftverteilssystem wurde auf der ganzen Welt getestet und erfüllt oder übertrifft die Anforderungen der anspruchsvollsten Anwendungen.

NEU
VERBESSERTES DESIGN

- Metall- und Nicht-Metall-Ausführungen
- Überragende Fördermengen und Leistung
- Exzellentes Betriebsverhalten
 - Läuft gut mit verunreinigter Luft
 - Wirtschaftliche Aufbauoptionen
 - ATEX-konforme Optionen
 - Schmierfreier Betrieb
 - Zuverlässig und langlebig
 - Zuverlässiges Ein-/Ausschaltverhalten
 - Frostsicher

Druckluft-
eingang

Luftventilspule
Leitet die ein- und
austretende Luft

Hülse
Misst und optimiert
das bereitgestellte
Luftvolumen

Vorsteuerventil
Das Vorsteuerventil
liefert einen
vorgeregelten
Druck, um das
Hauptluftsteuerventil
zu schalten

 = Drucklufteingang

 = Druckluftausgang

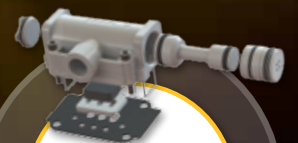







Schieberventil-
Luftsystem
Standard bei E1,
E5 & E7
(nicht Elima-Matic)

VORTEILE VON AODD PUMPEN:

AODD Pumpen bieten einzigartige Vorteile und sind anderen Pumpentechnologien überlegen. Sie sind für viele der anspruchsvollsten Anwendungen die erste Wahl.

- 1. Trockenlauf** ohne Beschädigung der Pumpe oder des Systems
- 2. Fördern feststoffdurchsetzter Medien** ohne Pumpen- oder Produktbeschädigung
- 3. Selbstansaugend**, für Saughub-Anwendungen
- 4. Fördert sicher gegen geschlossene Druckseite** ohne Pumpen- oder Produktbeschädigung
- 5. Schersensibel**, keine Scherung oder Separation des gepumpten Produkts
- 6. Keine Elektrizität erforderlich**, kann voll vollständig geerdet werden
- 7. Geringer Anschaffungspreis im Vergleich** mit anderen Technologien
- 8. Tauchbar**, vollständig eintauchbar ohne Sicherheits- oder Leistungsprobleme
- 9. Dichtungslose Ausführung**, keine teuren mechanischen Dichtungen erforderlich
- 10. Variable Fördermengen und -drücke** ohne aufwändige Steuerungen

**AODD
VS.
andere**

Pumpentyp:							
	AODD	Kreiselpumpe	Drehkolben	Zahnrad	Progressiv (Schraube)	Peristaltisch (Schlauch)	Kolben
Technologie:	Nichtverdränger Hubkolben	Kinetisch	VD Rotation	VD Rotation	VD Rotation	VD Rotation	VD Hubkolben
Variable Steuerung der Fördermenge und -höhe: (inhärent einstellbar)	✓	!	!	!	!	!	!
Fördert sicher gegen geschlossene Druckseite: (ohne Energieverbrauch)	✓	!	!	!	!	!	!
Trockenlauffähig:	✓	✗	✗	✗	✗	✗	✗
Ansaugbetrieb: (Hubanwendungen)	✓	✗	✗	✗	✗	✗	!
Keine Anpassung der Installation erforderlich:	✓	✗	✗	✗	✗	✗	✗
Keine elektrischen Installationen erforderlich:	✓	✗	✗	✗	✗	✗	✗
Tragbar:	✓	!	!	!	!	!	!
Tauchbar:	✓	!	✗	✗	✗	✗	✗
Dichtungslos: (keine mechanischen Dichtungen)	✓	!	!	!	!	!	!
Kein Schlupf: (dünnflüssige Medien)	✓	!	!	!	!	!	!
Kavitationsprobleme: (geringer NPSHa-Wert)	✓	✗	!	!	!	!	!
Geringes Scherverhalten und Verschleißarm:	✓	✗	!	!	!	!	!

✓ = Perfekt geeignet ! = Beschränkungen ✗ = Nicht empfohlen

Der Versa-Matic Vorteil

Hochwertige, austauschbare Pumpenlösungen

MERKMALE UND VORTEILE



Austauschbar mit anderen Pumpen
Pumpen, Luftabschnitte und in Pumpen anderer Hersteller einsetzbare nutzensteigernde Membransätze.



Wartungsfreundlich
Wartungsfähige Ausführungen senken die Kosten und vereinfachen die Instandhaltung. Originalteile-Kits mit allen erforderlichen Teilen.



Langlebige Membranen
Nutzen Sie die Vorteile von Versa-Dome™, FUSION™, Versa-Rugged™ und Doppelmembran-Technologien.



Langlebig und zuverlässig
Fortschrittliche Ausstattung und Funktionen: Zuverlässige Funktion durch entfernbare Druckluftventilhülse, modularen Steuerschieber und austauschbare Dichtungen.



Garantie und Kundendienst
Versa-Matic Pumpen sind mit einer 5-jährigen beschränkten Produktgarantie ausgestattet und es steht ein erstklassiger Kundendienst zur Verfügung.



Geklemmte oder Schraubausführung
Hohe Dichtleistung, Zuverlässigkeit und einfache Montage/Demontage.



Fördermengen
Gussausführungen mit verbessertem Durchflussverhalten und effizienter Luftverteilung bieten hohe volumetrische Wirkungsgrade sowie exzellente Fördermengen und Förderleistungen pro Zyklus.

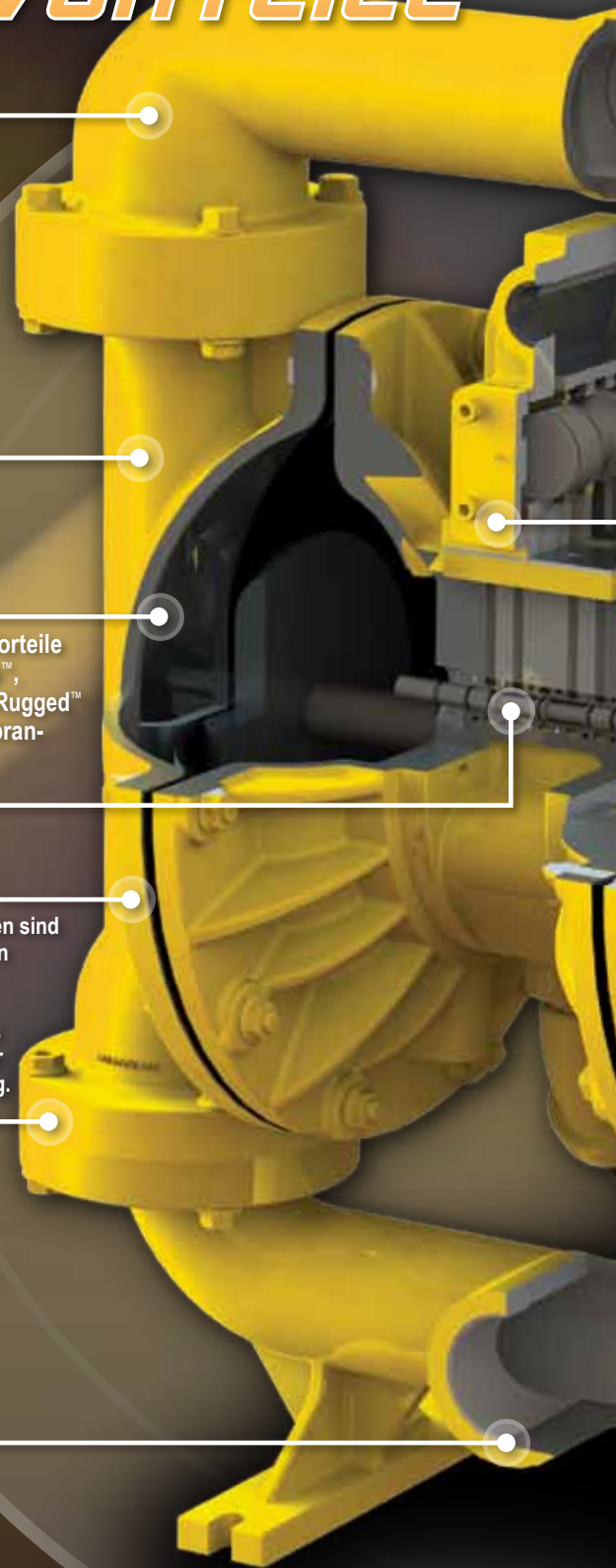

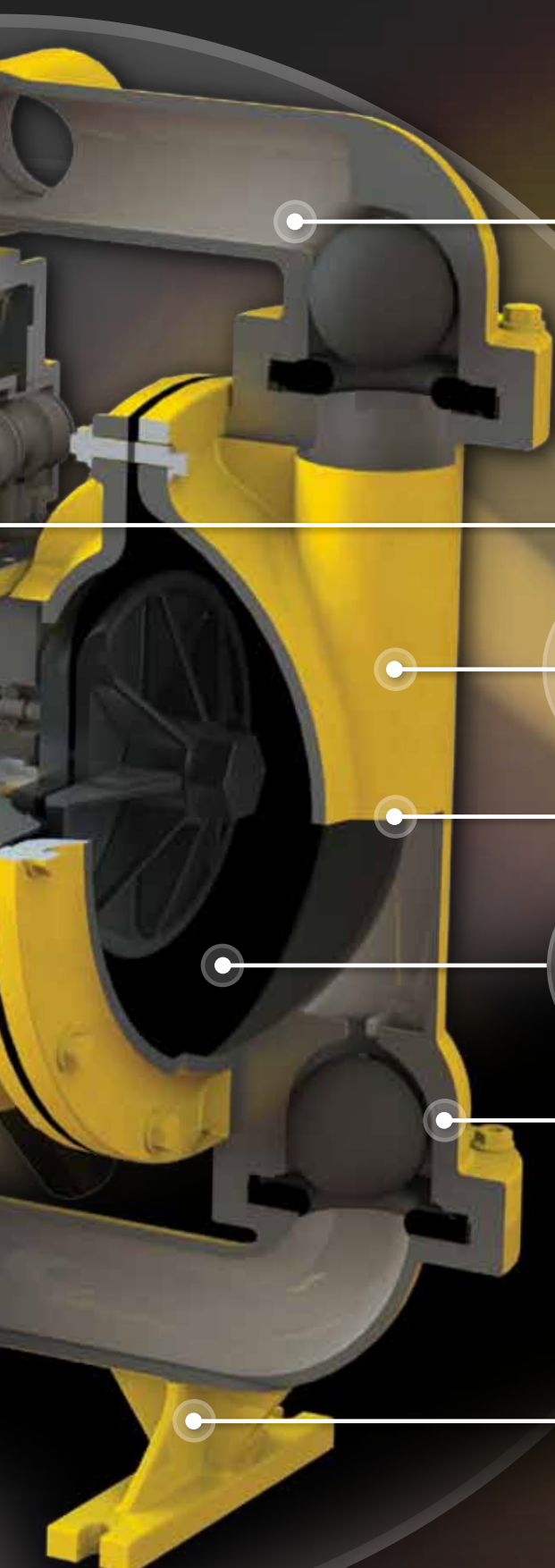

Förderung von Feststoffen
Versa-Matic Pumpen fördern Medien wie Wasser bis hin zu Flüssigkeiten mit 90 % Feststoffanteil.



Exklusives Elima-Matic Luftventilsystem
Fortschrittliches Luftventilsystem bietet kontinuierliche Zuverlässigkeit, einen überragenden Druckluftwirkungsgrad und schmierfreien Betrieb.



Fördermenge und Druck einstellbar
Möglichkeit zur Änderung der Fördermenge und des Förderdrucks bis 125 psi durch einfache Einstellung der Zuluft.



Chemikalienbeständigkeit
Werkstoffe für medienberührte Abschnitte und Luftabschnitte für die unterschiedlichsten Chemikalien und raue Umgebungen.



Geringe Abscherung
Effiziente Durchleitung schersensibler Feststoffe. Kein Ausschäumen und keine Separation des Mediums.



Trockenlauffähig
Lange trockenlauffähig ohne Beschädigung der Pumpe oder Bauteile.



Bedarfsorientiert
Zuverlässiges Ein-/ Ausschaltverhalten. In bedarfsorientierten Systemen ohne kostenintensive Überdruckventile und Bypass-Zubehör einsetzbar.

AirVantage® Energiesparende Technologie

Erhältlich für 2"- und 3"-Pumpen



Energie **SPAREN** • Kompressorkosten **SPAREN**

Merkmale und Vorteile:

- Reduziert den Luftverbrauch um bis zu 50 %
- Austauschbare Mittelabschnitt-Upgrades für Wilden®
- Automatische Anpassung an Prozessbedingungen
- Antrieb nur durch Druckluft - Keine Batterien erforderlich
- Gesteigerte Produktivität
- Reduziert die Kompressorwartung
- Optimiert Energieverbrauch und Leistung



Einsparungen pro Jahr: AirVantage RE3 im Vergleich zur anderen Herstellern

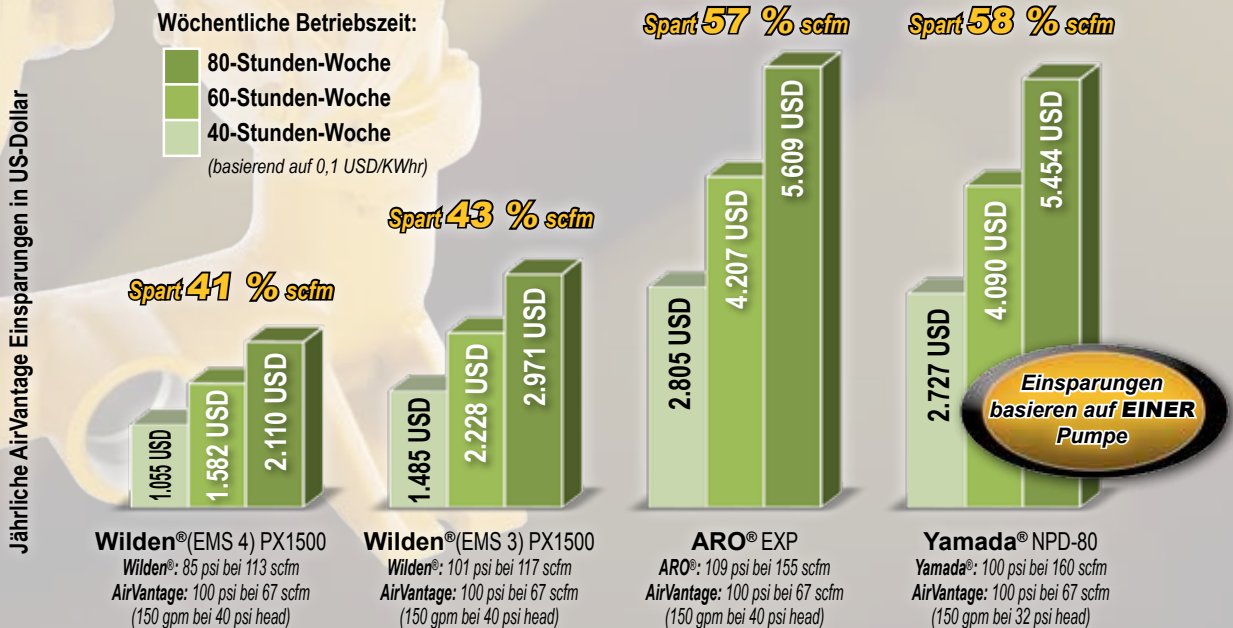

*Vergleich auf Basis veröffentlichter Daten

Wilden® ist eine eingetragene Marke der Wilden Pump & Engineering Company, einer Dover Resources Company.
 ARO® ist eine eingetragene Marke der Ingersoll-Rand Company • Yamada® ist eine eingetragene Marke der Yamada Corporation.

vantage[®]

LEBENDE TECHNOLOGIE

SPAREN • Personalkosten **SPAREN**



Optionen für Gefahrenbereiche

Funktionsweise:

Schritt 1

- Luft erreicht Haupteinlass
- Kleine Luftmenge wird zur Turbine geleitet, die die Einheit antreibt

Schritt 2

- Luftventil regelt Luftstromvolumen
- Luft strömt durch Standardleitung durch das Luftsystem

Schritt 3

- Sensor überwacht Pumpengeschwindigkeit, sendet Daten an Mikroprozessor
- Mikroprozessor berechnet idealen Luftverbrauch, regelt Luftventil

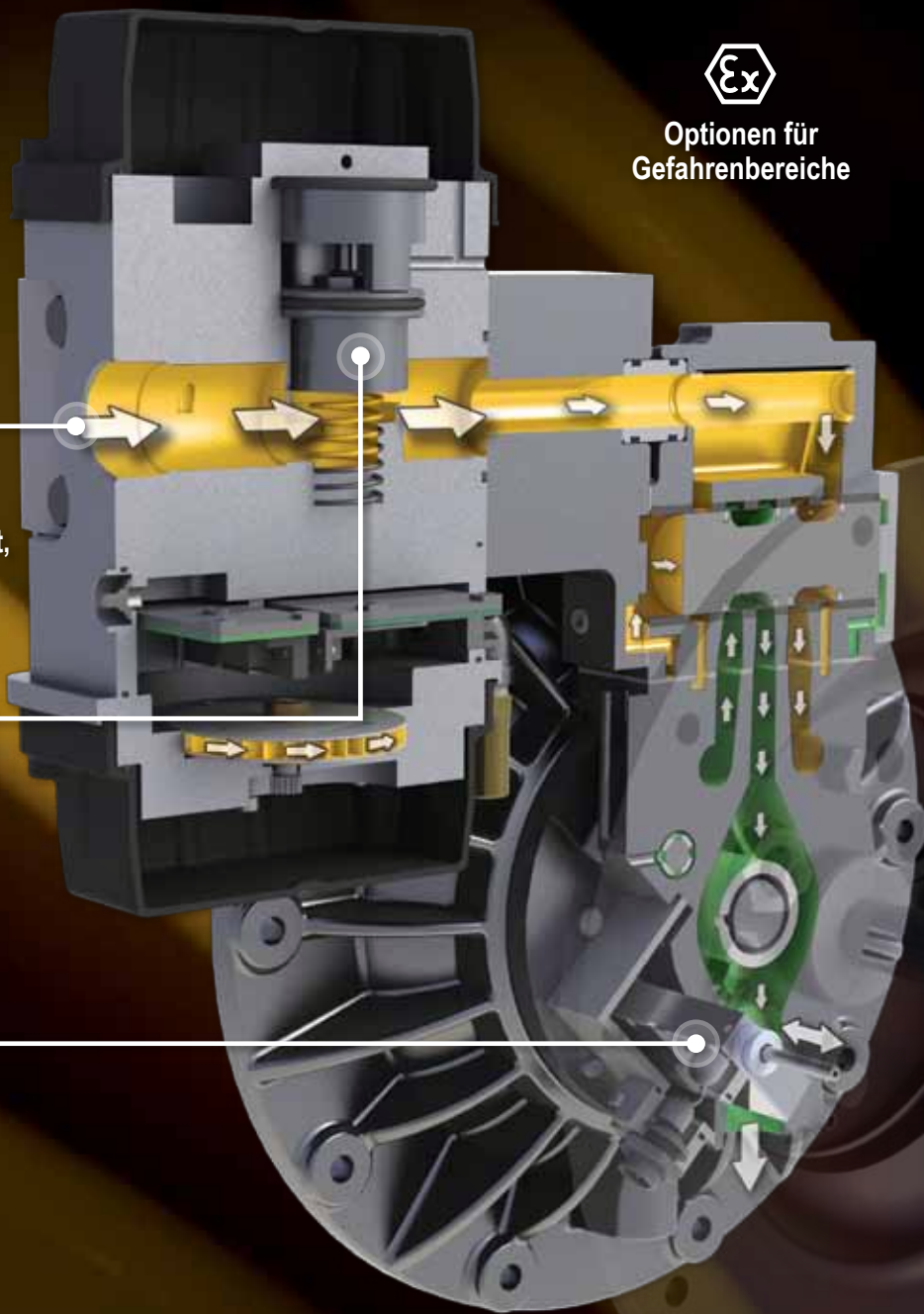

Keine Verkabelung oder Batterien

• Eigenständiger 12 V-Generator



Keine manuellen Einstellungen erforderlich

• Automatische Anpassung an Ihre Prozessbedingungen

= Drucklufteinlass

= Druckluft-Auslass



Seiten: 36 - 39

Vollständige Modellspezifikationen

www.airvantagepump.com/versamatic

Nutzen Sie die Leistung von Versa-Matic für Ihren Prozess

Dimensional austauschbar mit Pumpen anderer Hersteller

AUSTAUSCHBARKEIT MIT WILDEN® PUMPEN

Viele Versa-Matic Pumpen und Teile sind dimensional mit Wilden® Produkten austauschbar. Versa-Matic spart Kosten und erhält die Zuverlässigkeit, ohne dass Kosten für einen Wechsel Ihres Systems anfallen.

- Luftabschnitt: Elima-Matic Upgrade-Umbausatz mit oder ohne Membran

- Membranen: Versa-Dome™, Versa-Rugged™ und zweiteilige Membran-Umbausätze

- Kostensparende Luftabschnitt-Kits für V-Serie

- AirVantage Mittelabschnitt-Upgrade-Kits

- Pumpen: Die dimensionale Austauschbarkeit ermöglicht die Aufrüstung Ihrer vollständigen Pumpe ohne Kosten für einen Systemwechsel

Wilden®



VERSA-MATIC®

Austauschmöglichkeiten:

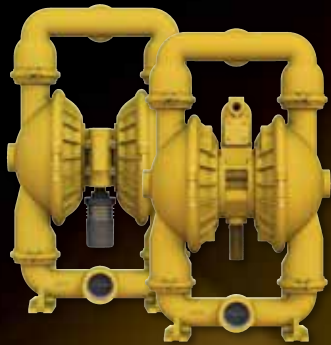

● **Komplette Pumpen und Teile**



● **Membran-Upgrade-Kits**



● **AirVantage Upgrade-Kits**



● **Komplette Kits für Luftabschnitt**

Austauschtabelle:



= Austauschbar (dimensional austauschbar von Wilden® auf Versa-Matic)

	Pumpen - Dimensional austauschbar			Austauschbarkeit von Teilen, Kits und Zubehör				
	Elima-Matic geklemmte Metallausführung	Elima-Matic Verschraubte Metallausführung	V-Serie Geklemmte Metallausführung	Versa-Dome Membran Upgrade-Kits	Versa-Rugged & zweiteilige Membran Kits	AirVantage Luftabschnitt-Kits	Elima-Matic Luftabschnitt Kits	V-Serie Luftabschnitt-Kits
Austauschbar mit Versa-Matic:								
Wilden® 1 1/4" Geklemmte Metallausführung								
Wilden® 2" Geklemmte Metallausführung								
Wilden® 3" Geklemmte Metallausführung								
Wilden® 1 1/2" Verschraubte Metallausführung								
Wilden® 1 1/2" Geklemmte Nicht-Metall-Ausführung								
Wilden® 2" Geklemmte Nicht-Metall-Ausführung								

* Nur Grundfläche austauschbar
 ** Nur Anschlüsse austauschbar

Diese Tabelle dient als allgemeine Übersicht zur Austauschbarkeit. Weitere Informationen erhalten Sie beim Hersteller oder Vertriebspartner.
 Wilden® ist eine eingetragene Marke der Wilden Pump & Engineering Company, einer Dover Resources Company. Versa-Matic und seine Produkte sind nicht mit der Wilden Pump & Engineering Company verbunden. Alle Namen, Farben, Abbildungen, Beschreibungen und Teilenummern von Originalgeräteherstellern werden ausschließlich zum Zweck der Identifizierung verwendet.

PUMPENMODELLSCHLÜSSEL

1 2 3 4 5 6 7 8 9 10 - A A A

- 1 Modell**
E Elima-Matic®
RE AirVantage®
U Ultra-Matic®
V V-Series® (Classic)

- 2 Pumpengröße**
6 1/4"
8 3/8"
5 1/2"
7 3/4"
1 1"
4 1 1/4" oder 1 1/2" **40** 1 1/2"
2 2"
3 3"

- 3 Mediumberührt**
 (Nichtelastomer)
A Aluminium
C Gusseisen
S Edelstahl
H Legierung C
P Polypropylen
K PVDF
G Erdungsfähiges Acetal
B Aluminium (Siebeinsatz)

- 4 Nicht mediumberührt**
A Aluminium
S Edelstahl
P Polypropylen
G Erdungsfähiges Acetal
Z PTFE-beschichtetes Aluminium
J Vernickeltes Aluminium
C Gusseisen
Q Harzbeschichtetes Aluminium

- 5 Membran**
1 Neopren
2 Nitril
3 FKM (Fluoroelastomere)
4 Nordel® (EPDM)
5 PTFE
6 TPE-XL (Santoprene®)
7 Hytre®
9 Geolast®

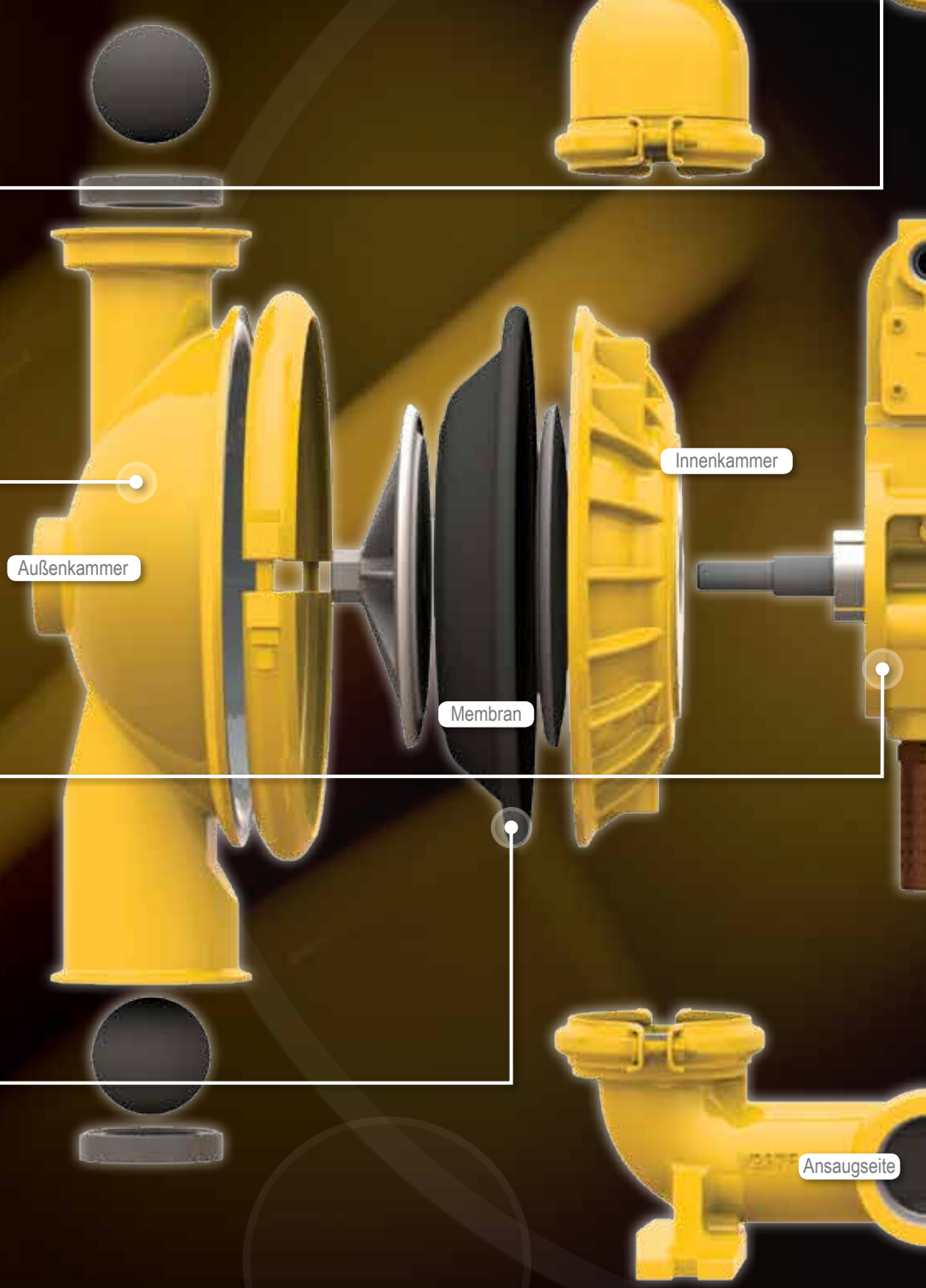

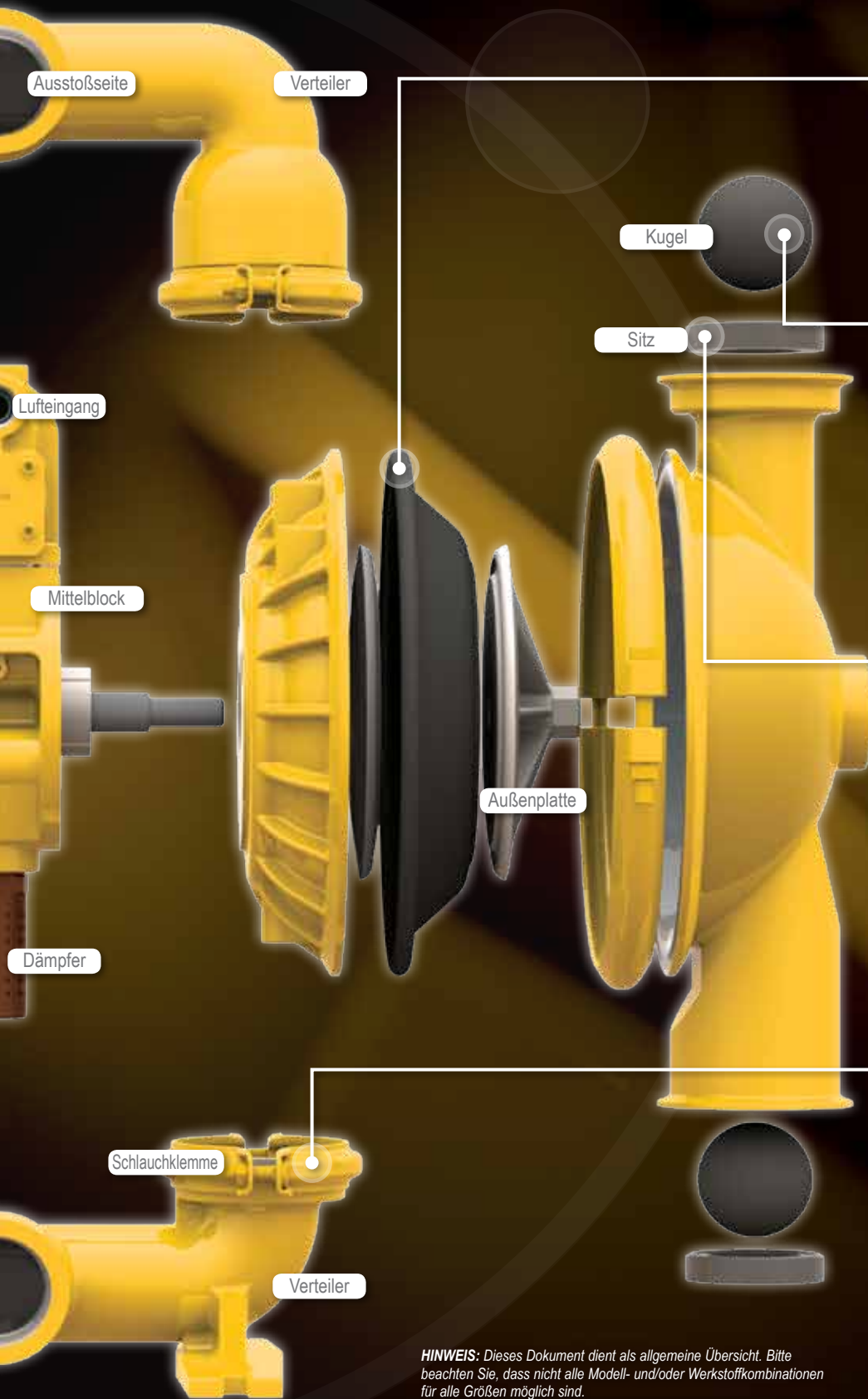

- 6 Membranausführungen**
- R Versa-Rugged™
 - D Versa-Dome™
 - X Thermo-Matic™
 - T Zweiteilige Membran
 - B Versa-Tuff™ (einteilig)
 - F FUSION™ (einteilig, integrierte Platte)

- 7 Ventilkugel**
- 1 Neopren
 - 2 Nitril
 - 3 FKM (Fluoroelastomere)
 - 4 Nordel® (EPDM)
 - 5 PTFE
 - 6 TPE-XL (Santoprene®)
 - 7 Hytel®
 - 9 Geolast®
 - A Acetal
 - S Edelstahl

- 8 Ventilsitz/O-Ring**
- 1 Neopren
 - 2 Nitril
 - 3 FKM (Fluoroelastomere)
 - 4 Nordel® (EPDM)
 - 5 PTFE
 - 6 TPE-XL (Santoprene®)
 - 7 Hytel®
 - 9 Geolast®
 - A Aluminium/PTFE
 - S Edelstahl/PTFE
 - C Kohlenstoffstahl/PTFE
 - H Legierung C/PTFE
 - T PTFE-gekapseltes Silikon

- 9 Bauart**
- 9 Verschraubte Ausführung
 - 0 Geklemmte Ausführung

10 Änderungsstand

AAA Optionen

HINWEIS: Dieses Dokument dient als allgemeine Übersicht. Bitte beachten Sie, dass nicht alle Modell- und/oder Werkstoffkombinationen für alle Größen möglich sind. Detaillierte Informationen erhalten Sie beim Hersteller oder bei Ihrem Vertriebspartner.

PUMPENMODELLE

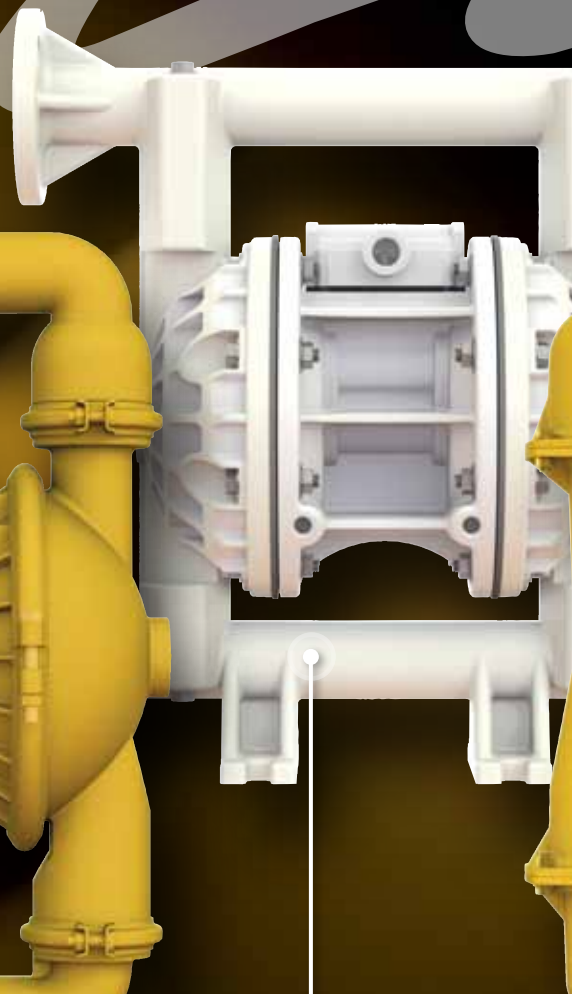
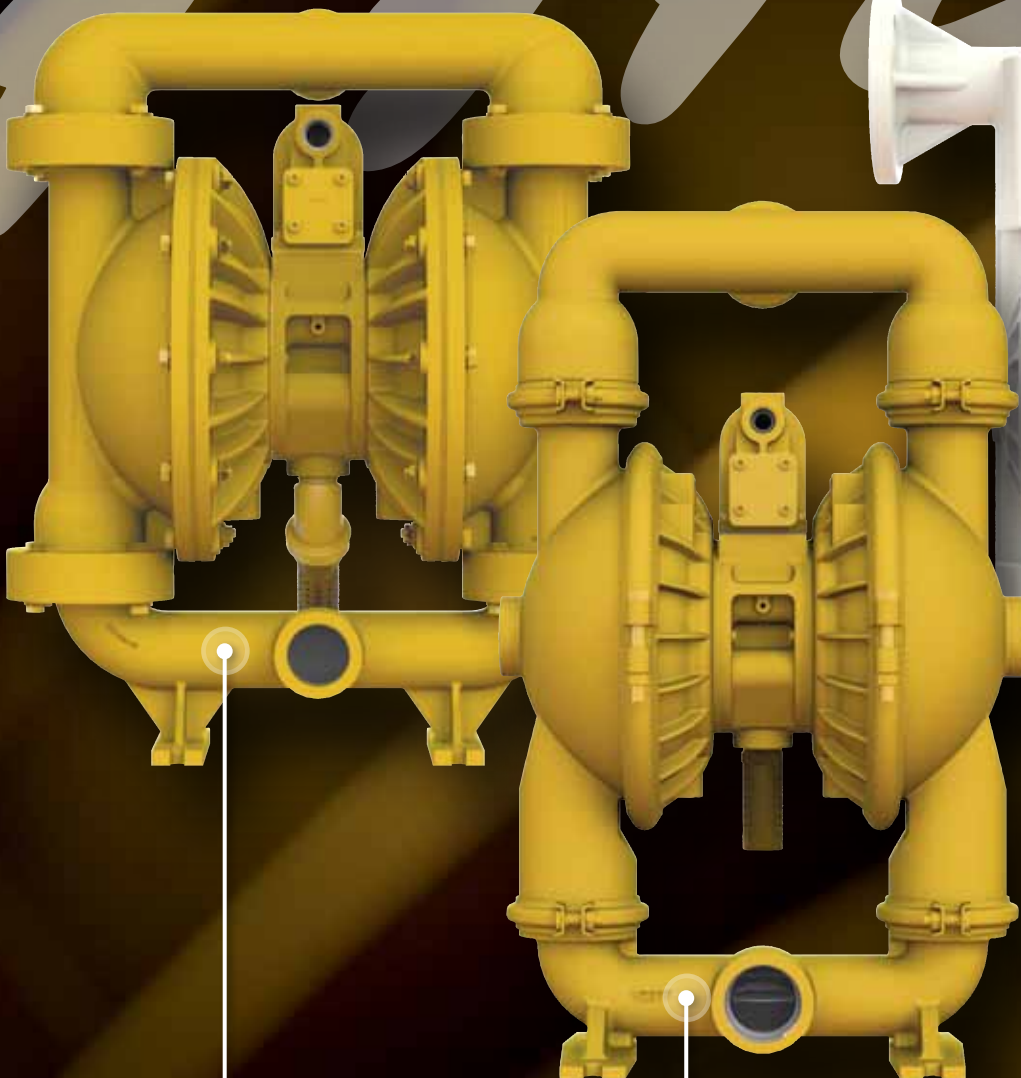

**Metall
Geschraubt**

• Seiten 20 - 25

**Metall
Geklemmt**

• Seiten 26 - 29

**Nicht-Metall
Geschraubt**

• Seiten 30 - 34

LE

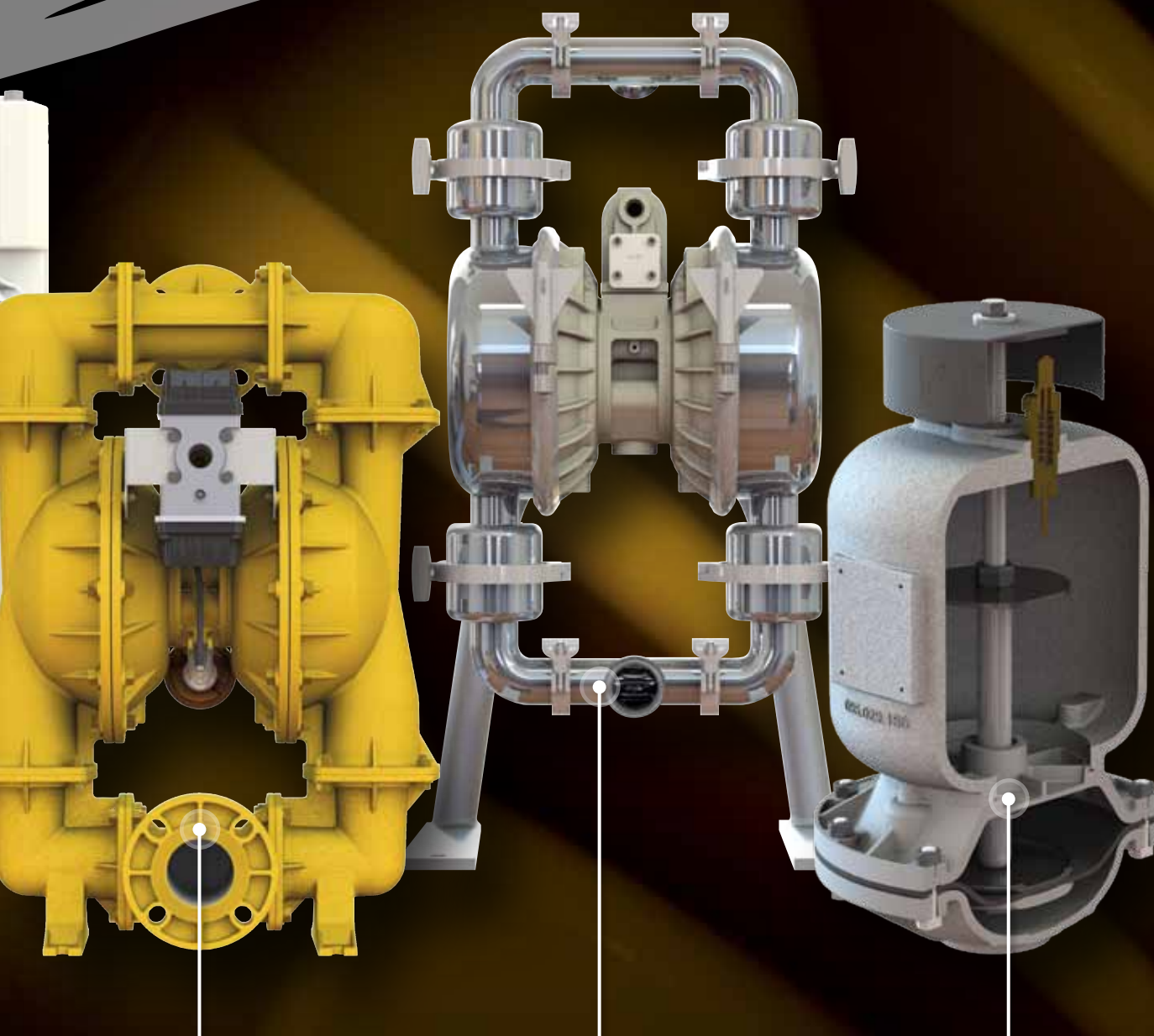

Hochleistungspumpen

• Seiten 36 - 39

Sonderanwendungen

• Seiten 40 - 51

Teile und Zubehör

• Seiten 52 - 55

VERSCHRAUBTE METALLAUSFÜHRUNG

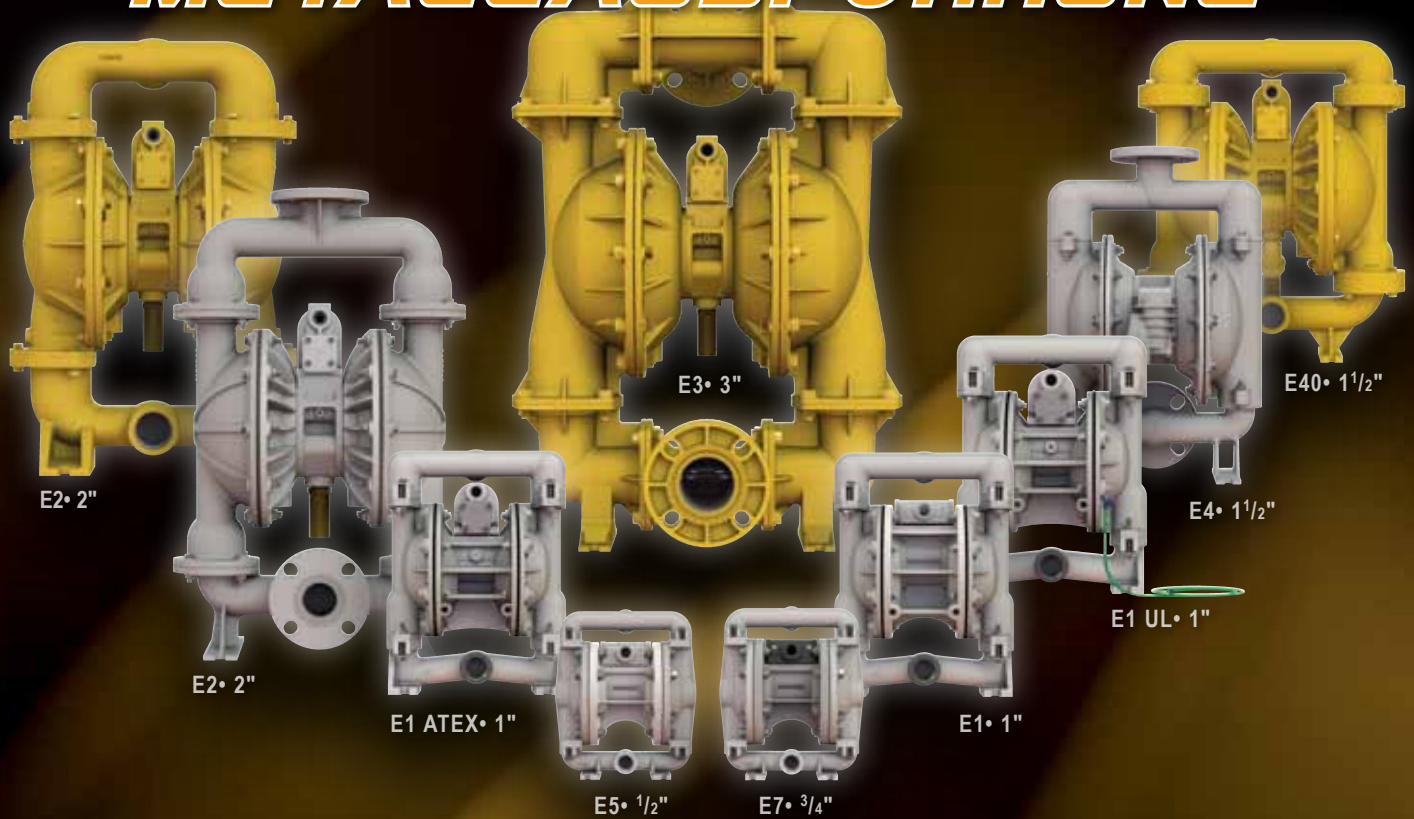

Hervorragende positive Dichtung für sicheren, zuverlässigen Transfer. Besonders für dünnflüssige Medien geeignet.

Merkmale und Vorteile:•

- Haltbare und langlebige Konstruktion
- Zahlreiche Größen und Anwendungen
- Unterschiedliche Werkstoffe für Ihre Anwendungen
- Tauch- und tragbar
- Frostsicher, blockiersicher
- Zuverlässiges Ein-/Ausschaltverhalten

Technische Daten:

- **Größen:** 1/2" bis 3"
- **Mediumberührte Werkstoffe:** Legierung C, Aluminium, Gusseisen, Edelstahl
- **Max. Fördermenge:** 273 gpm (1033 lpm)
- **Max. Saughub:** 32' (9,8 m) nass
19' (5,8 m) trocken
- **Max. Fördermenge pro Hub:** 1,45 Gallonen (5,5 Liter)

1/2" (12,7 mm) E5 Verschraubte Metallausführung

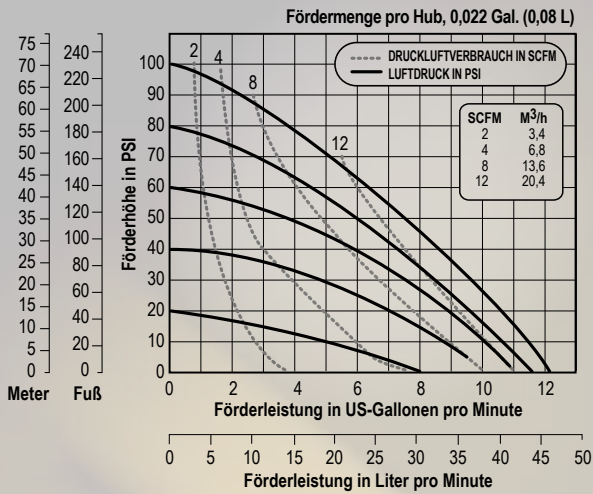

Max. Fördermenge:

- 12 gpm (45,4 lpm)

Anschluss:

- Mitte horizontal

Mittelabschnitt:

- Aluminium (Beschichtungsoptionen)
- Polypropylen

Mediumberührter Abschnitt:

- Legierung C
- Aluminium
- Edelstahl



Option

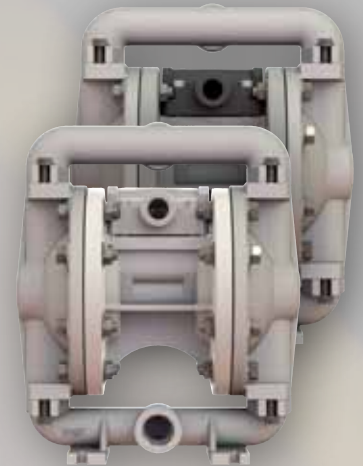

3/4" (19 mm) E7 Verschraubte Metallausführung

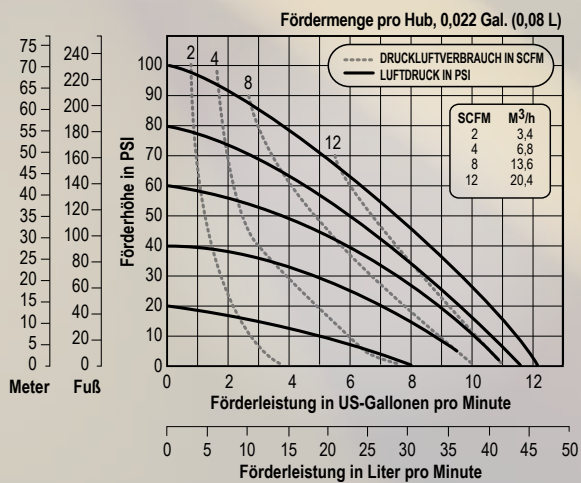

Max. Fördermenge:

- 12 gpm (45,4 lpm)

Anschluss:

- Mitte horizontal

Mittelabschnitt:

- Aluminium (Beschichtungsoptionen)
- Polypropylen

Mediumberührter Abschnitt:

- Legierung C
- Aluminium
- Edelstahl



Option

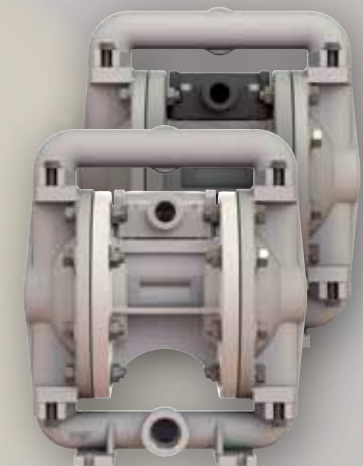

1" (25,4 mm) E1 Verschraubte Metallausführung

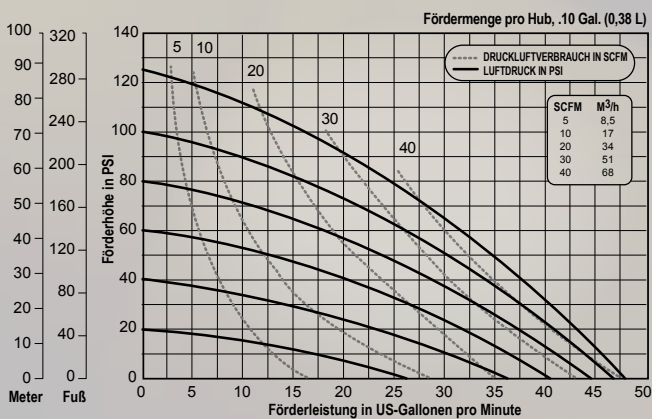

Max. Fördermenge:

- 46 gpm (174,1 lpm)

Anschluss:

- Mitte horizontal
- Geteilter Verteiler

Mittelabschnitt:

- Polypropylen

Mediumberührter Abschnitt:

- Legierung C
- Aluminium
- Edelstahl

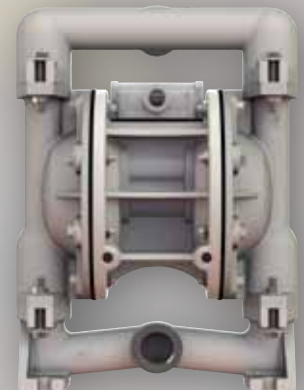

Hinweis: Alle Leistungskurven unter folgenden Bedingungen: Elastomerpumpe, Ansaugung geflutet, Wasser hat Umgebungstemperatur. Bei Einsatz anderer Materialien oder bei unterschiedlichen hydraulischen Bedingungen kann es zu Abweichungen von über 5 % kommen.

Verschraubte Metallausführung

1" (25,4 mm) E1 Verschraubte Metallausführung

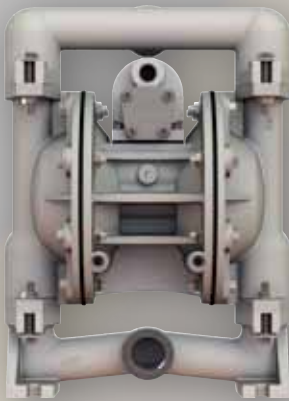

Option



Max. Fördermenge:

- 49 gpm (181,7 lpm)

Anschluss:

- Mitte horizontal
- Geteilter Verteiler

Mittelabschnitt:

- Aluminium (Beschichtungsoptionen)

Mediumberührter Abschnitt:

- Legierung C
- Aluminium
- Edelstahl

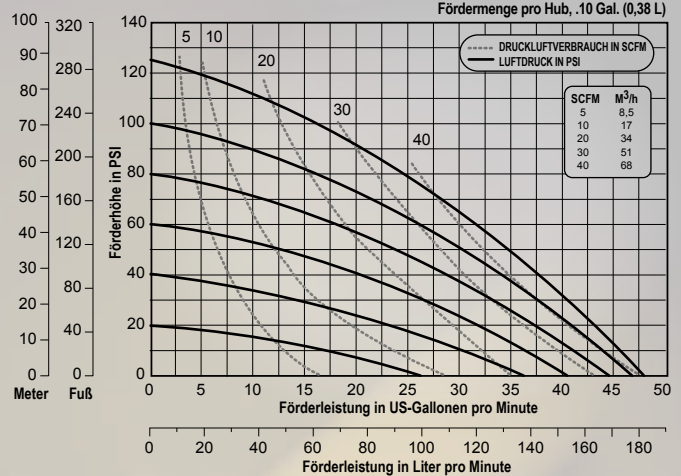

1" (25,4 mm) E1 Verschraubte Metallausführung • UL

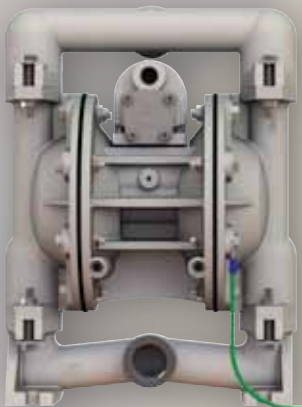

Max. Fördermenge:

- 35 gpm (132 lpm)

Anschluss:

- Mitte horizontal

Mittelabschnitt:

- Aluminium (Beschichtungsoptionen)

Mediumberührter Abschnitt:

- Aluminium
- Edelstahl

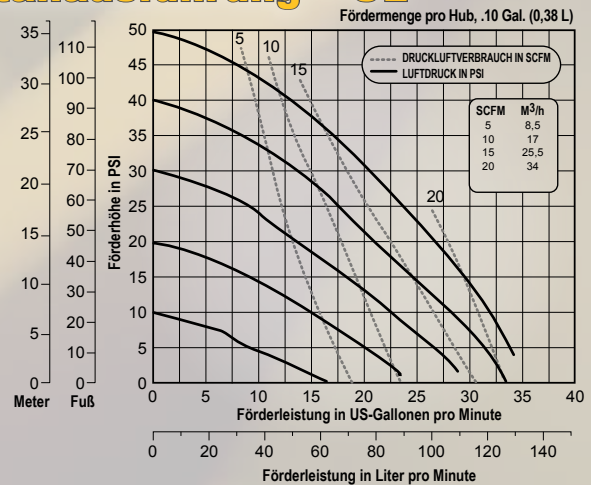

1 1/2" (38 mm) E4 Verschraubte Metallausführung

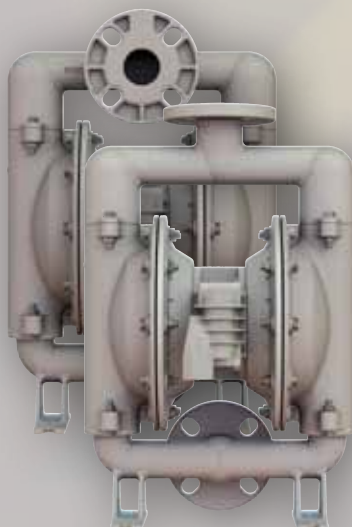

Option



Max. Fördermenge:

- 72 gpm (275 lpm)

Anschluss:

- Mitte horizontal
- Mitte vertikal

Mittelabschnitt:

- Aluminium (Beschichtungsoptionen)

Mediumberührter Abschnitt:

- Legierung C
- Edelstahl

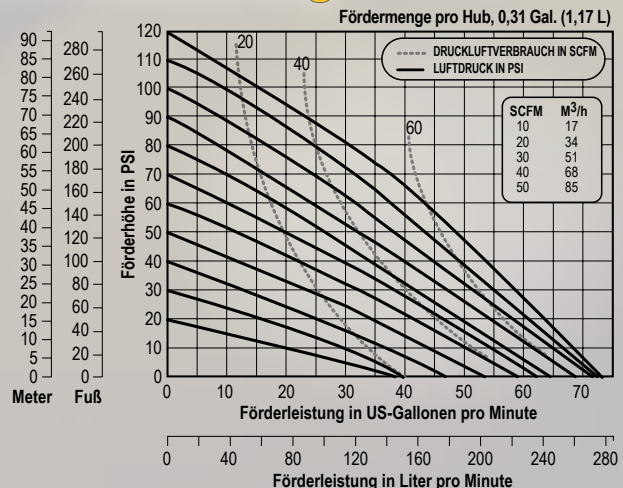

1 1/2" (38 mm) E40 Verschraubte Metallausführung

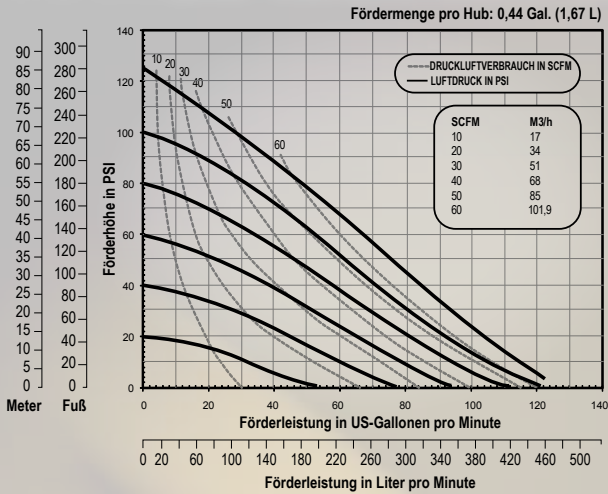

Max. Fördermenge:
• 123 gpm (465 lpm)

Anschluss:
• Mitte horizontal

Mittelabschnitt:
• Aluminium
(Beschichtungsoptionen)
• Edelstahl

Mediumberührter Abschnitt:
• Aluminium
• Gusseisen • Edelstahl

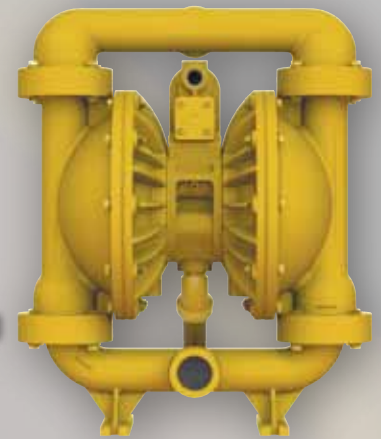

2" (50,8 mm) E2 Verschraubte Metallausführung

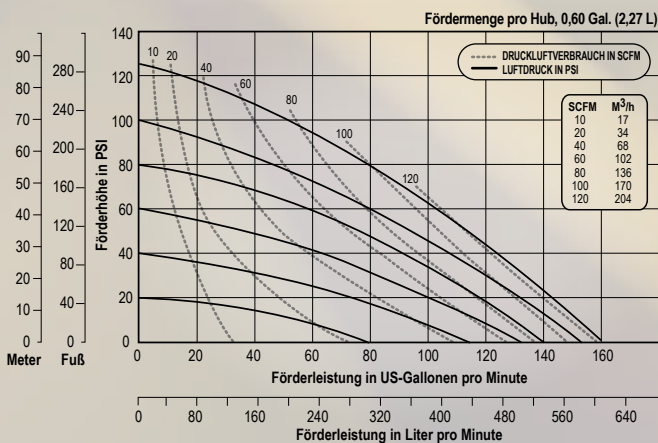

Max. Fördermenge:
• 160 gpm (606 lpm)

Anschluss:
• Mitte horizontal
• Mitte vertikal

Mittelabschnitt:
• Aluminium
(Beschichtungsoptionen)
• Edelstahl

Mediumberührter Abschnitt:
• Legierung C
• Gusseisen
• Edelstahl

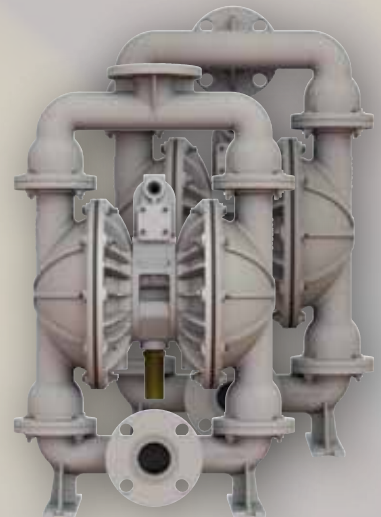

2" (50,8 mm) E2 Verschraubte Metallausführung • Aluminium

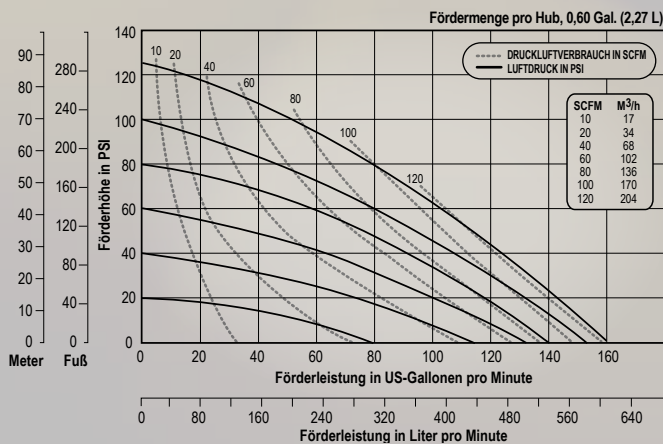

Max. Fördermenge:
• 163 gpm (617 lpm)

Anschluss:
• Mitte horizontal

Mittelabschnitt:
• Aluminium
(Beschichtungsoptionen)

Mediumberührter Abschnitt:
• Aluminium

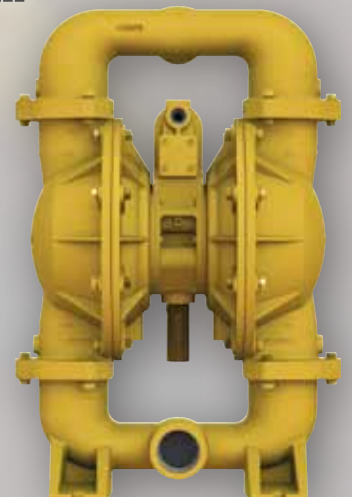

Verschraubte Metallausführung

3" (76,2 mm) E3 Verschraubte Metallausführung

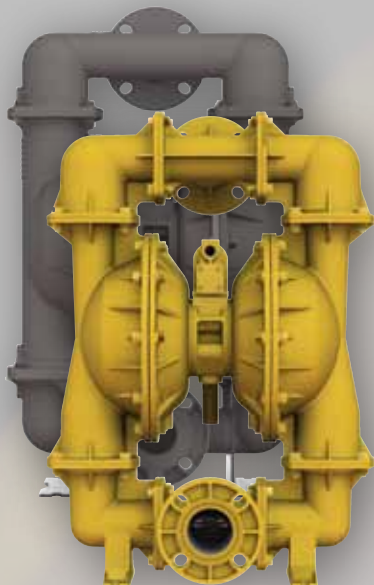

Max. Fördermenge:

• 273 gpm (1033 lpm)

Anschluss:

- Mitte horizontal
- Mitte vertikal

Mittelabschnitt:

- Aluminium (Beschichtungsoptionen)
- Edelstahl

Medium-berührter Abschnitt:

- Legierung C
- Aluminium
- Edelstahl

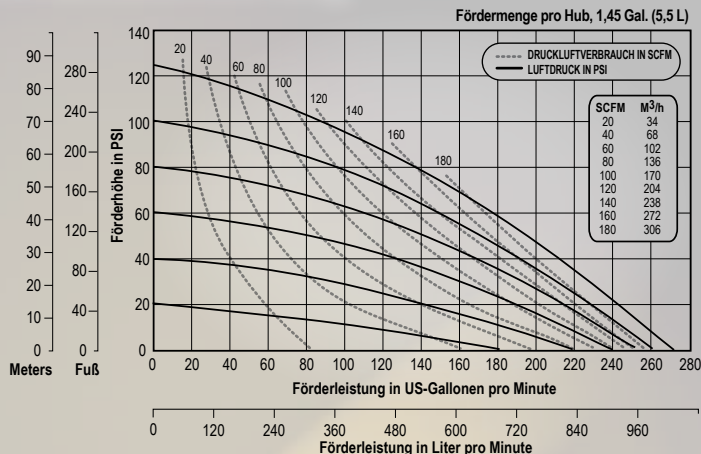

Pumper Parts *Jederzeit die richtigen Teile*
Wir bieten alle Yamada®, ARO® und Wilden® Teile.

PUMPER PARTS



24

Stunden-Lieferung

www.pumperparts.com

PUMPER PARTS
RIGHT PARTS, RIGHT NOW
Your single source for AODD parts

Yamada® ARO® Wilden®

Pumper Parts und seine Produkte sind nicht mit den oben genannten Originalgeräteherstellern verbunden. Alle Namen, Farben, Abbildungen, Beschreibungen und Teilenummern von Originalgeräteherstellern werden ausschließlich zum Zweck der Identifizierung verwendet. Wilden® ist eine eingetragene Marke der Wilden Pump & Engineering Company, einer Dover Resources Company. ARO® ist eine eingetragene Marke der Ingersoll-Rand Company. Yamada® ist eine eingetragene Marke der Yamada Corporation.



Weitere Informationen über Elima-Matic Pumpen erhalten Sie, indem Sie diesen QR-Code mit Ihrem Smartphone scannen.
 Sie haben die App noch nicht? Laden Sie aus unserem Geräte-Store eine beliebige QR-App KOSTENLOS herunter.

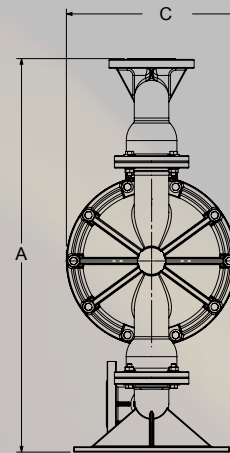
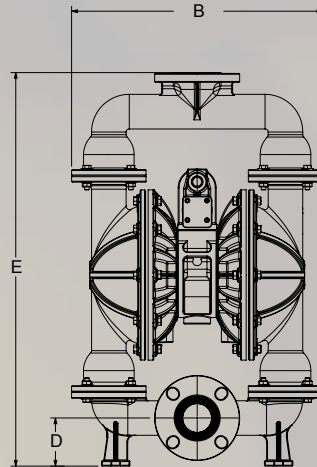

TECHNISCHE DATEN						ABMESSUNGEN: Toleranz: ±1/8" (±3 mm)								
Pumpenmodell	Anschlussgröße	Fördermenge	Max. Feststoffgröße	Max. Förderhöhe	Fördermenge pro Hub	Saughub		Luft		A	B	C	D	E
						Trocken	Nass	Einlass	Auslass	Höhe	Breite	Tiefe	Basis zu Mitte Saugseite	Basis zu Mitte Ausstoß
E5	1/2" (Innengewinde)	0 - 12 gpm (0 - 45,4 lpm)	0,0625" (1,6 mm)	125 psi (8,6 bar)	0,022 Gallonen (0,08 Liter)	13' (3,9 m)	22' (6,7 m)	0,375" NPT	0,375" NPT	10,05" (255,3 mm)	8,39" (213,1 mm)	6,25" (158,8 mm)	0,95" (24,1 mm)	9,35" (237,5 mm)
E5 ATEX	1/2" (Innengewinde)	0 - 12 gpm (0 - 45,4 lpm)	0,0625" (1,6 mm)	125 psi (8,6 bar)	0,022 Gallonen (0,08 Liter)	13' (3,9 m)	22' (6,7 m)	0,375" NPT	0,375" NPT	10,05" (255,3 mm)	8,39" (213,1 mm)	6,25" (158,8 mm)	0,95" (24,1 mm)	9,35" (237,5 mm)
E7	3/4" (Innengewinde)	0 - 12 gpm (0 - 45,4 lpm)	0,0625" (1,6 mm)	125 psi (8,6 bar)	0,022 Gallonen (0,08 Liter)	13' (3,9 m)	22' (6,7 m)	0,375" NPT	0,375" NPT	10,05" (255,3 mm)	8,39" (213,1 mm)	8,51" (216,2 mm)	0,95" (24,1 mm)	9,35" (237,5 mm)
E1	1" (Innengewinde)	0 - 46 gpm (0 - 174,1 lpm)	0,125" (3,2 mm)	125 psi (8,6 bar)	0,09 Gallonen (0,34 Liter)	15' (4,6 m)	31' (9,4 m)	0,375" NPT	0,5" NPT	14,54" (369,3 mm)	10,72" (272,3 mm)	9,33" (237 mm)	1,56" (38,6 mm)	13,73" (348,7 mm)
E1 ATEX	1" (Innengewinde)	0 - 49 gpm (0 - 181,7 lpm)	0,125" (3,2 mm)	125 psi (8,6 bar)	0,10 Gallonen (0,38 Liter)	16' (4,9 m)	31' (9,4 m)	0,375" NPT	0,5" NPT	14,54" (369,3 mm)	10,72" (272,3 mm)	9,33" (237 mm)	1,56" (38,6 mm)	13,73" (348,7 mm)
E1 UL	1" (Innengewinde)	0 - 35 gpm (0 - 132 lpm)	0,125" (3,2 mm)	125 psi (8,6 bar)	0,10 Gallonen (0,38 Liter)	15' (4,6 m)	25' (7,6 m)	0,375" NPT	0,5" NPT	14,54" (369,3 mm)	10,72" (272,3 mm)	9,33" (237 mm)	1,56" (38,6 mm)	13,73" (348,7 mm)
E4 ATEX	1 1/2" (Innengewinde)	0 - 72 gpm (0 - 275 lpm)	0,188" (4,78 mm)	125 psi (8,6 bar)	0,31 Gallonen (1,17 Liter)	15' (4,6 m)	25' (7,6 m)	0,5" NPT	0,75" NPT	20,16" (512,1 mm)	13,2" (335,3 mm)	7" (177,8 mm)	3,13" (79,5 mm)	17,41" (442,2 mm)
E40 ATEX	1 1/2" (Innengewinde)	0 - 123 gpm (0 - 465 lpm)	0,25" (6 mm)	125 psi (8,6 bar)	0,44 Gallonen (1,67 Liter)	19' (5,8 m)	31' (9,4 m)	0,5" NPT	1" NPT	22,2" (563,9 mm)	18,55" (471,2 mm)	12,22" (310,4 mm)	3,13" (79,5 mm)	20,9" (530,9 mm)
E2 Alum ATEX	2" (Innengewinde)	0 - 163 gpm (0 - 617 lpm)	0,4375" (11,1 mm)	125 psi (8,6 bar)	0,60 Gallonen (2,27 Liter)	18' (5,5 m)	32' (9,8 m)	0,5" NPT	1" NPT	26,45" (671,8 mm)	17,72" (450,1 mm)	13,13" (333,5 mm)	2,52" (64 mm)	24,88" (632 mm)
E2 ATEX	2" (Innengewinde)	0 - 160 gpm (0 - 606 lpm)	0,25" (6 mm)	125 psi (8,6 bar)	0,49 Gallonen (1,85 Liter)	14' (4,3 m)	30' (9,1 m)	0,5" NPT	1" NPT	27,77" (705,4 mm)	17,72" (450,1 mm)	12,03" (305,6 mm)	3,39" (86,1 mm)	27,77" (705,4 mm)
E3 ATEX Aluminium	3" (Innengewinde)	0 - 273 gpm (0 - 1033 lpm)	0,375" (9,5 mm)	125 psi (8,6 bar)	1,45 Gallonen (5,5 Liter)	16' (4,9 m)	31' (9,4 m)	0,5" NPT	1" NPT	36,31" (922,2 mm)	25,12" (638,1 mm)	16,11" (409,2 mm)	4,38" (111,3 mm)	32,38" (822,5 mm)
E3 ATEX	3" (Innengewinde)	0 - 273 gpm (0 - 1033 lpm)	0,375" (9,5 mm)	125 psi (8,6 bar)	1,45 Gallonen (5,5 Liter)	16' (4,9 m)	31' (9,4 m)	0,5" NPT	1" NPT	36,19" (919,2 mm)	22,06" (560,3 mm)	16,14" (410 mm)	4,37" (111 mm)	32,25" (819,15 mm)

Hinweis: Die vollständigen technischen Daten finden Sie im Wartungshandbuch

GEKLEMMTE METALLAUSFÜHRUNG

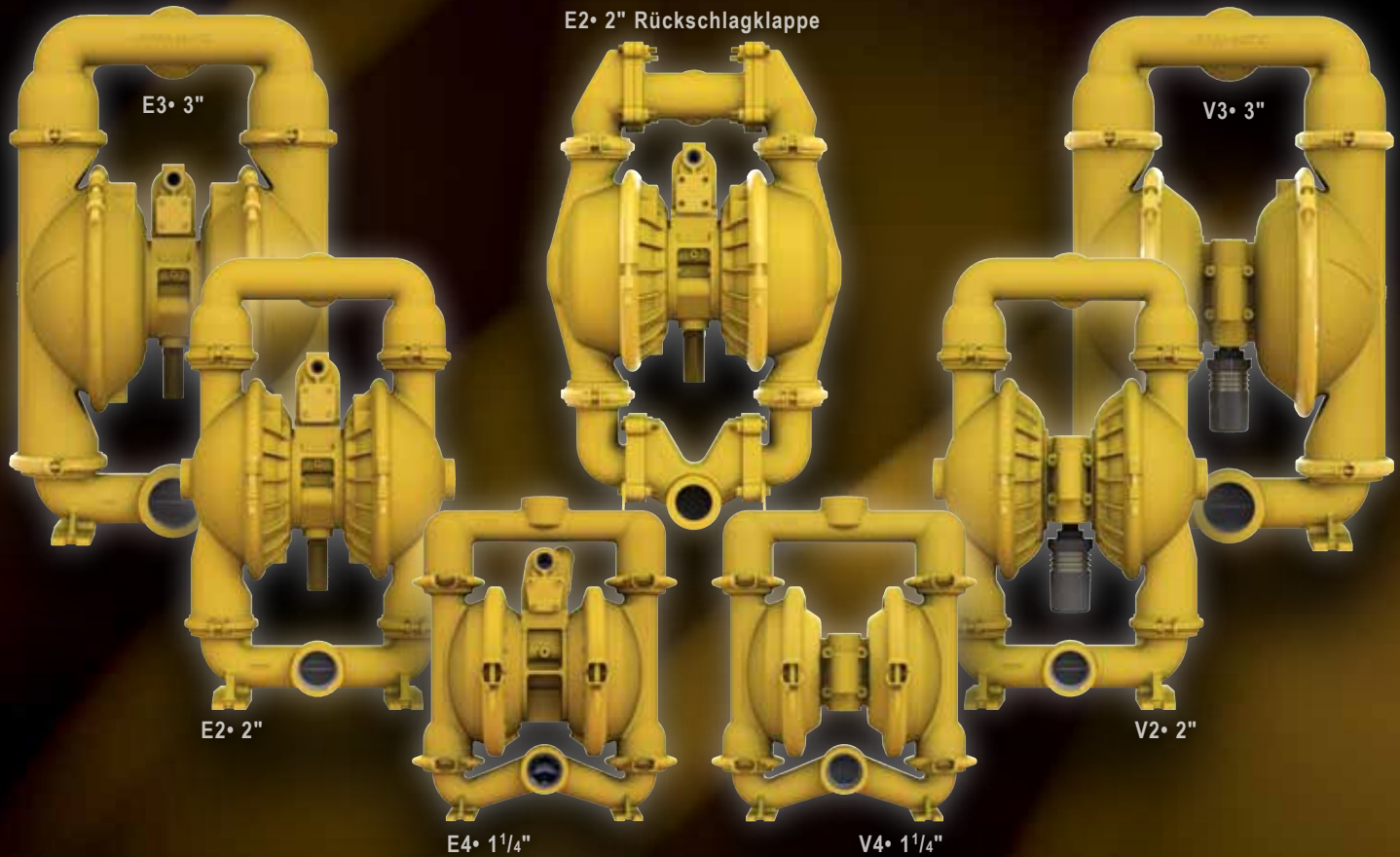

Klassische geklemmte Ausführung für bewährte Leistung und Austauschbarkeit.

Merkmale und Vorteile:

- Einfache Klemmausführung
- Robuste und langlebige Konstruktion
- Zahlreiche Größen und Anwendungen
- Unterschiedliche Werkstoffe für Ihre Anwendungen
- Tauch- und tragbar
- Frostsicher, blockiersicher
- Zuverlässiges Ein-/Ausschaltverhalten

Technische Daten:

- **Größen:** 1 1/4" bis 3"
- **Mediumberührte Werkstoffe:** Legierung C, Aluminium, Gusseisen, Edelstahl
- **Max. Fördermenge:** 234 gpm (886 lpm)
- **Max. Saughub:** 32' (9,8 m) nass
20' (6,1 m) trocken
- **Max. Fördermenge pro Hub:** 1,38 Gallonen (5,22 Liter)

1 1/4" (38 mm) E4 Geklemmte Metallausführung

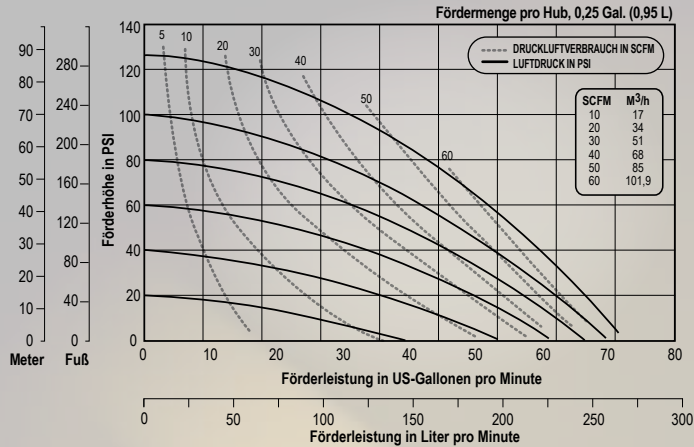

Max. Fördermenge:

- 71 gpm (268 lpm)

Anschluss:

- Vertikaler Ausstoß
- Horizontale Ansaugung
- Siebeinsatz

Mittelabschnitt:

- Aluminium (Beschichtungsoptionen)

Mediumberührter Abschnitt:

- Legierung C
- Aluminium
- Gusseisen
- Edelstahl



Option

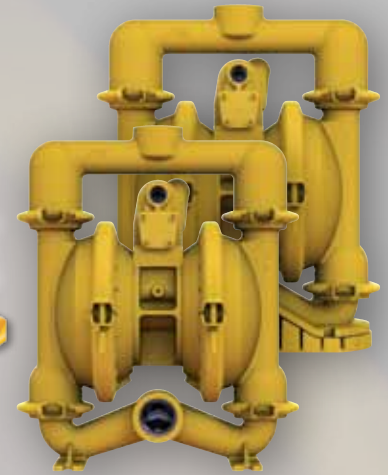

2" (50,8 mm) E2 Geklemmte Metallausführung

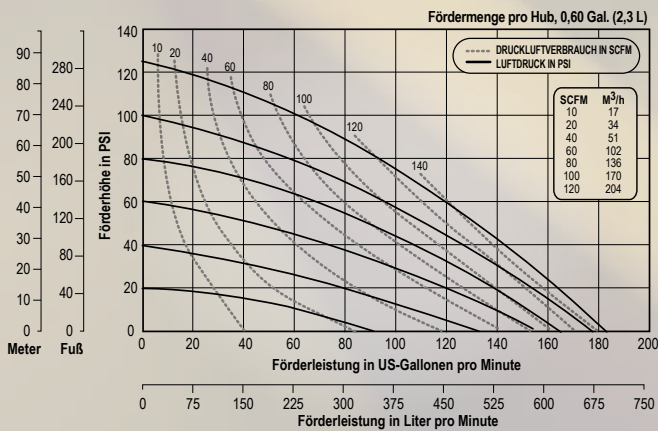

Max. Fördermenge:

- 185 gpm (700 lpm)

Anschluss:

- Mitte horizontal
- Siebeinsatz

Mittelabschnitt:

- Aluminium (Beschichtungsoptionen)

Mediumberührter Abschnitt:

- Legierung C
- Aluminium
- Gusseisen
- Edelstahl



Option

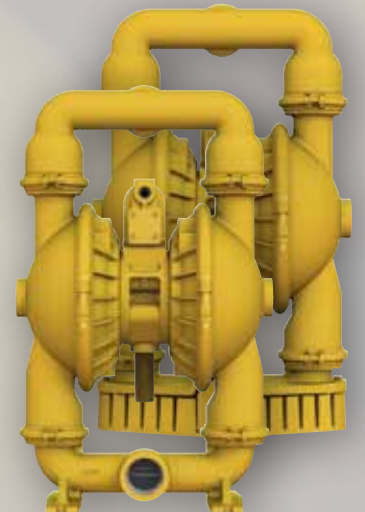

2" (50,8 mm) E2 Geklemmte Metallausführung

• Rückschlagklappe

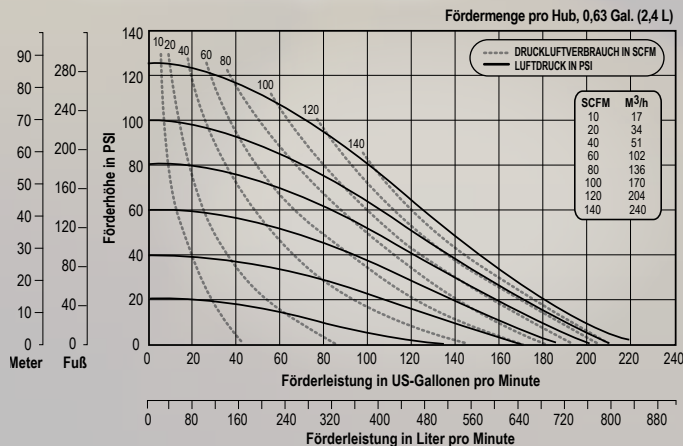

Max. Fördermenge:

- 219 gpm (829 lpm)

Anschluss:

- Mitte horizontal

Mittelabschnitt:

- Aluminium (Beschichtungsoptionen)

Mediumberührter Abschnitt:

- Aluminium



Rückschlagventil-Technologie



Option

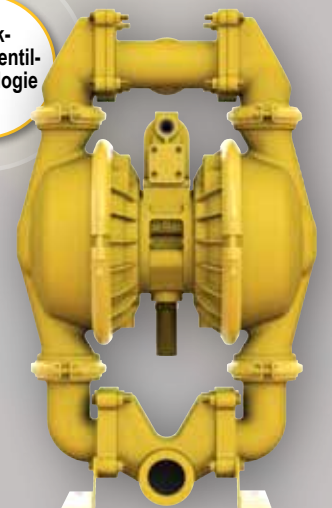

Geklemmte Metallausführung

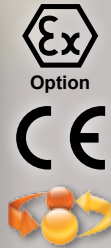
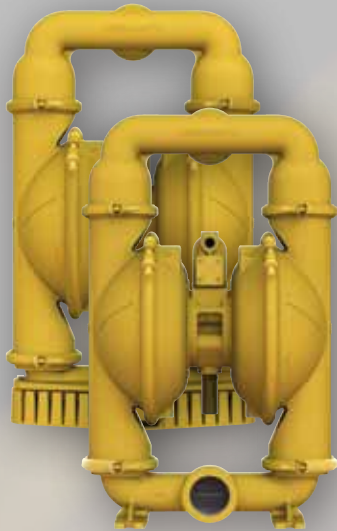

Max. Fördermenge:

- 234 gpm (886 lpm)

Anschluss:

- Mitte horizontal
- Siebeinsatz

Mittelabschnitt:

- Aluminium (Beschichtungsoptionen)

Mediumberührter Abschnitt:

- Legierung C
- Aluminium
- Gusseisen
- Edelstahl

3" (76,2 mm) E3 Geklemmte Metallausführung

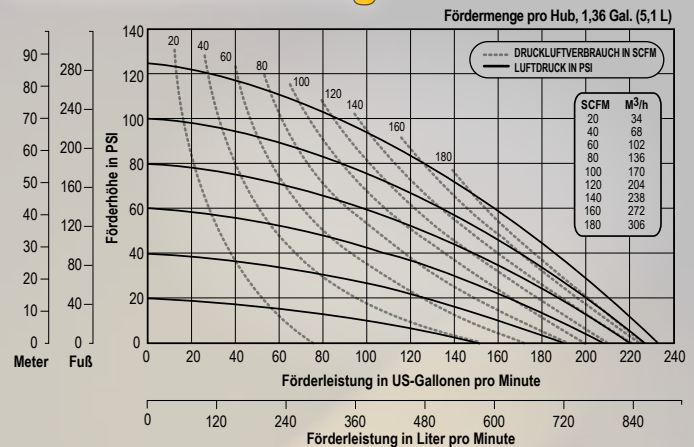

TECHNISCHE DATEN

ABMESSUNGEN: Toleranz: ±1/8" (±3 mm)

Pumpenmodell	Anschlussgröße	Fördermenge	Max. Feststoffgröße	Max. Förderhöhe	Fördermenge pro Hub	Saughub		Luft		A Höhe	B Breite	C Tiefe	D Basis zu Mitte Saugseite	E Basis zu Mitte Ausstoß
						Trocken	Nass	Einlass	Auslass					
E4	1 1/2" (Innengewinde)	0 - 71 gpm (0 - 268 lpm)	0,187" (4,76 mm)	110 psi (7,6 bar)	0,31 Gallonen (1,17 Liter)	15' (4,6 m)	25' (7,6 m)	0,5" NPT	0,75" NPT	18" (457,2 mm)	14,25" (361 mm)	11,5" (292,1 mm)	2,37" (60 mm)	16,75" (425,45 mm)
V4	1 1/2" (Innengewinde)	0 - 84 gpm (0 - 317 lpm)	0,187" (4,76 mm)	110 psi (7,6 bar)	0,31 Gallonen (1,17 Liter)	20' (6,1 m)	25' (7,6 m)	0,375" NPT	0,75" NPT	18" (457,2 mm)	14,5" (368,3 mm)	11,5" (292,1 mm)	2,5" (63,5 mm)	16,75" (425,45 mm)
E2	2" (Innengewinde)	0 - 185 gpm (0 - 700 lpm)	0,25" (6,4 mm)	125 psi (8,6 bar)	0,52 Gallonen (2,0 Liter)	17' (5,2 m)	32' (9,8 m)	0,5" NPT	1" NPT	26,69" (677,9 mm)	16,38" (416,1 mm)	13,59" (345,2 mm)	2,03" (51,6 mm)	25,05" (636,3 mm)
E2 Dreiklemmen	2" (Innengewinde)	0 - 185 gpm (0 - 700 lpm)	0,25" (6,4 mm)	125 psi (8,6 bar)	0,52 Gallonen (2,0 Liter)	17' (5,1 m)	32' (9,5 m)	0,5" NPT	1" NPT	26,22" (666 mm)	17,18" (436,4 mm)	13,62" (345,9 mm)	1,72" (43,7 mm)	24,72" (627,9 mm)
E2 Rückschlagklappe	2" (Innengewinde)	0 - 219 gpm (0 - 829 lpm)	1,125" (28,6 mm)	125 psi (8,6 bar)	0,63 Gallonen (2,4 Liter)	11' (3,4 m)	26' (7,9 m)	0,5" NPT	1" NPT	28,5" (723,8 mm)	17,37" (441,3 mm)	13,59" (345,2 mm)	1,81" (46,1 mm)	25,5" (647,6 mm)
V2	2" (Innengewinde)	0 - 152 gpm (0 - 575 lpm)	0,25" (6,35 mm)	100 psi (7 bar)	0,77 Gallonen (2,92 Liter)	20' (6,1 m)	25' (7,6 m)	0,5" NPT	0,75" NPT	26,5" (673,1 mm)	16,13" (409,6 mm)	10,5" (266,7 mm)	1,75" (38,1 mm)	25" (635,03 mm)
E3	3" (Innengewinde)	0 - 234 gpm (0 - 886 lpm)	0,375" (9,5 mm)	125 psi (8,6 bar)	1,36 Gallonen (5,1 Liter)	20' (6,1 m)	32' (9,8 m)	0,5" NPT	1" NPT	32,09" (815,1 mm)	20,01" (508,3 mm)	15,01" (381,3 mm)	2,25" (57,2 mm)	29,9" (759,5 mm)
E3 Dreiklemmen	3" (Innengewinde)	0 - 234 gpm (0 - 886 lpm)	0,375" (9,5 mm)	125 psi (8,6 bar)	1,36 Gallonen (5,1 Liter)	20' (6,1 m)	32' (9,8 m)	0,5" NPT	1" NPT	32,01" (813,1 mm)	21,54" (547,1 mm)	16,96" (430,8 mm)	2,31" (58,7 mm)	29,76" (755,9 mm)
V3	3" (Innengewinde)	0 - 220 gpm (0 - 832 lpm)	0,375" (9,5 mm)	100 psi (7 bar)	1,38 Gallonen (5,22 Liter)	20' (6,1 m)	25' (7,6 m)	0,5" NPT	1" NPT	32" (812,8 mm)	20" (508 mm)	11" (279,4 mm)	2,25" (57,2 mm)	29,75" (755,7 mm)

Hinweis: Die vollständigen technischen Daten finden Sie im Wartungshandbuch

Weitere Informationen über Elima-Matic Pumpen erhalten Sie, indem Sie diesen QR-Code mit Ihrem Smartphone scannen.

Sie haben die App noch nicht? Laden Sie aus unserem Geräte-Store eine beliebige QR-App KOSTENLOS herunter.

ELIMA-MATIC



1 1/4" (38 mm) V4 Geklemmte Metallausführung

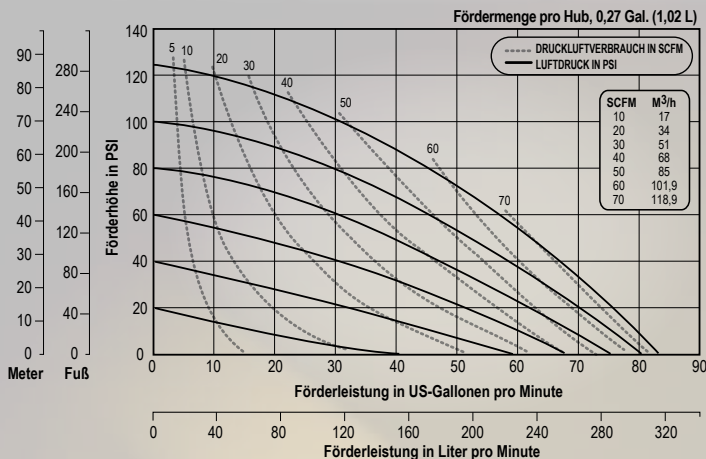

Max. Fördermenge:

- 84 gpm (317 lpm)

Anschluss:

- Mitte horizontal
- Siebeinsatz

Mittelabschnitt:

- Metall
(Beschichtungsoptionen)

Mediumberührter Abschnitt:

- Legierung C
- Aluminium
- Gusseisen
- Edelstahl



Option

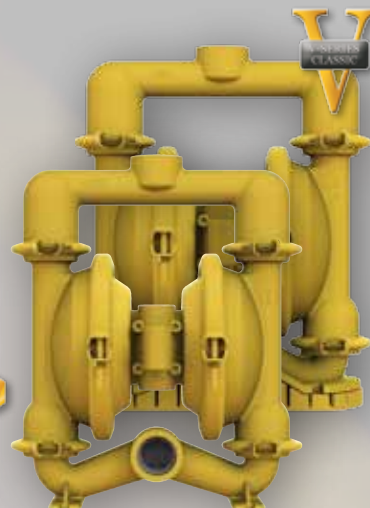

2" (50,8 mm) V2 Geklemmte Metallausführung

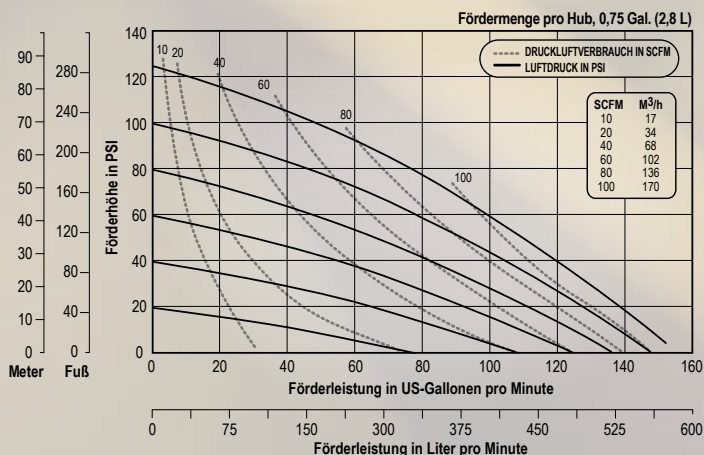

Max. Fördermenge:

- 152 gpm (575 lpm)

Anschluss:

- Mitte horizontal
- Siebeinsatz

Mittelabschnitt:

- Metall
(Beschichtungsoptionen)

Mediumberührter Abschnitt:

- Legierung C
- Aluminium
- Gusseisen
- Edelstahl



Option

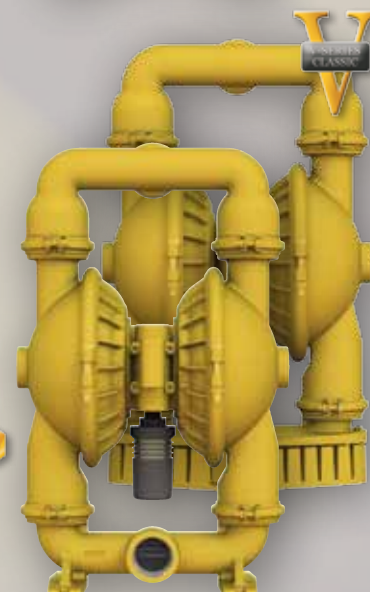

3" (76,2 mm) V3 Geklemmte Metallausführung

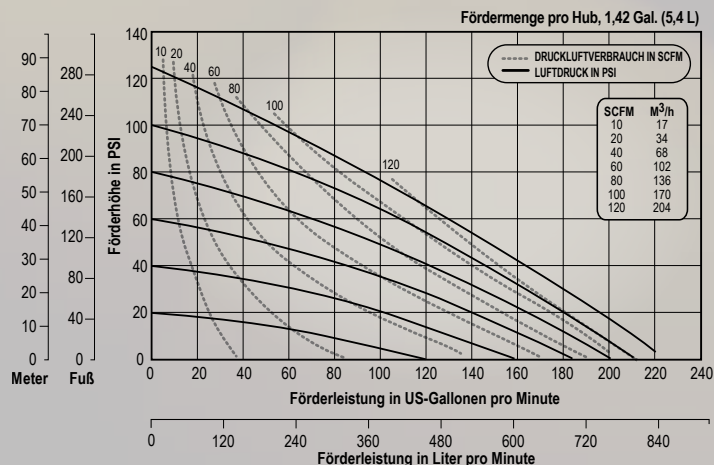

Max. Fördermenge:

- 220 gpm (832 lpm)

Anschluss:

- Mitte horizontal
- Siebeinsatz

Mittelabschnitt:

- Metall
(Beschichtungsoptionen)

Mediumberührter Abschnitt:

- Legierung C
- Aluminium
- Gusseisen
- Edelstahl



Option

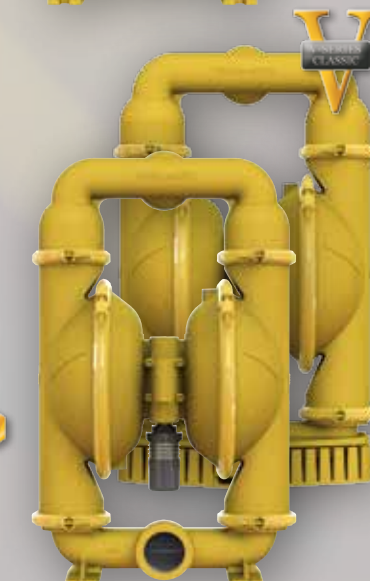

VERSCHRAUBTE NICHT-METALL-AUSFÜHRUNG

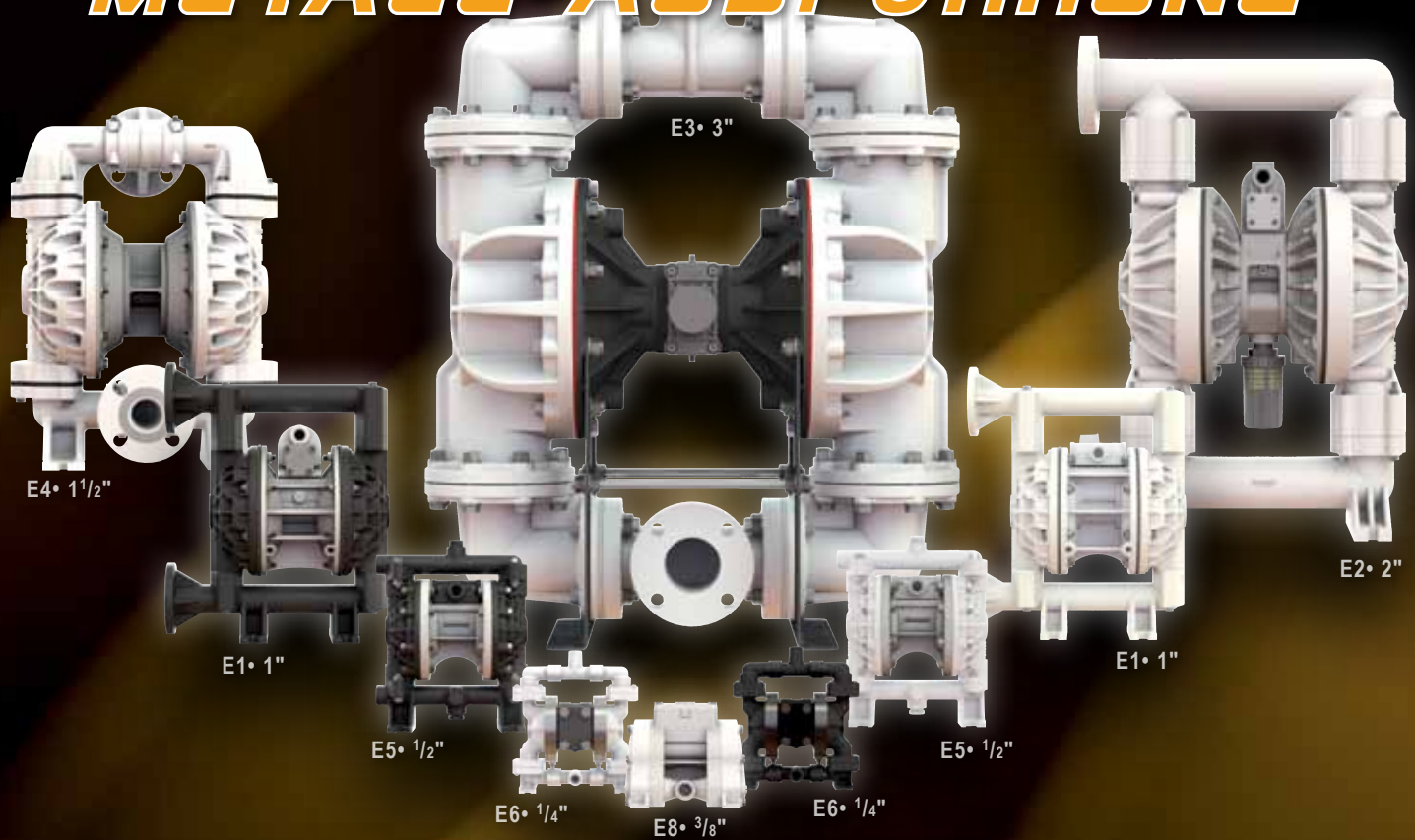

**Überragende Chemikalienbeständigkeit.
Robuste, leckfreie Konstruktion.**

Merkmale und Vorteile:

- Leichte Konstruktion
- Hervorragende Chemikalienbeständigkeit
- Zahlreiche Größen und Anwendungen
- Unterschiedliche Werkstoffe für Ihre Anwendungen
- Tauch- und tragbar
- Frostsicher, blockiersicher
- Zuverlässiges Ein-/Ausschaltverhalten

Technische Daten:

- **Größen:** 1/4" bis 3"
- **Mediumberührte Werkstoffe:** Leitfähiges Acetal, leitfähiges Polypropylen, Polypropylen, PVDF
- **Max. Fördermenge:** 238 gpm (901 lpm)
- **Max. Saughub:** 32' (9,8 m) nass 16" (4,9 m) trocken
- **Max. Fördermenge pro Hub:** 0,9 Gallonen (3,41 Liter)

1/4" (6,4 mm) E6 Verschraubte Nicht-Metall-Ausführung

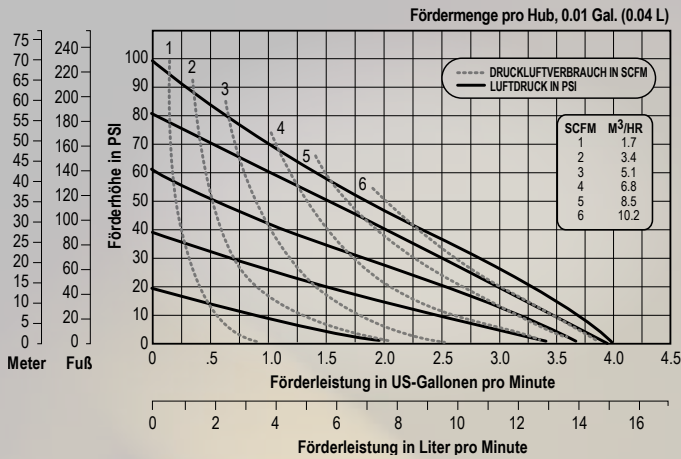

Max. Fördermenge:

- 4 gpm (15 lpm)

Anschluss:

- Mitte horizontal
- Mitte vertikal

Mittelabschnitt:

- Acetal
- Polypropylen

Mediumberührter Abschnitt:

- Leitfähiges Acetal
- Polypropylen
- PVDF

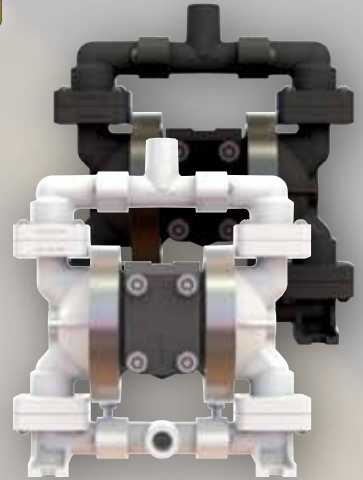

3/8" (8,3 mm) E8 Verschraubte Nicht-Metall-Ausführung

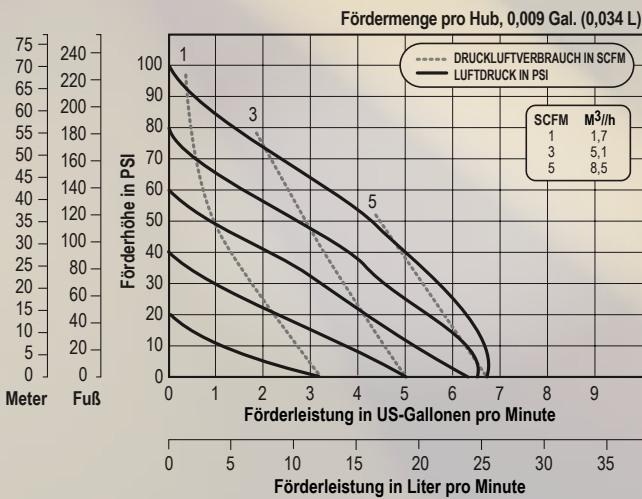

Max. Fördermenge:

- 6,8 gpm (26 lpm)

Anschluss:

- Mitte horizontal
- Mitte vertikal

Mittelabschnitt:

- Polypropylen

Mediumberührter Abschnitt:

- Polypropylen
- PVDF



1/2" (12,7 mm) E5 Verschraubte Nicht-Metall-Ausführung

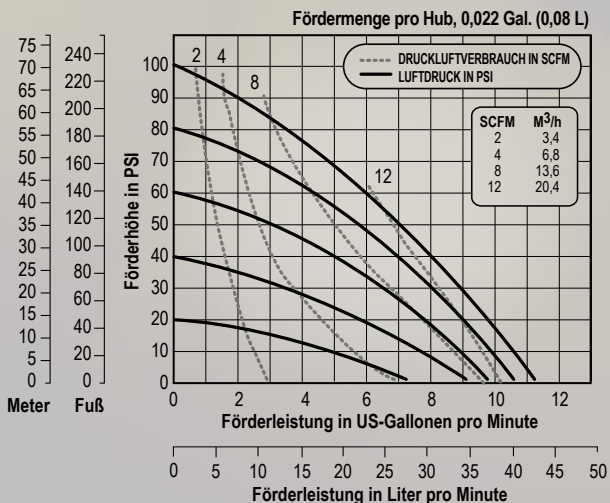

Max. Fördermenge:

- 11 gpm (53 lpm)

Anschluss:

- Mehrere
- Geteilter Verteiler

Mittelabschnitt:

- Aluminium
- Polypropylen

Mediumberührter Abschnitt:

- Leitfähiges Acetal
- Leitfähiges Polypropylen
- Polypropylen
- PVDF

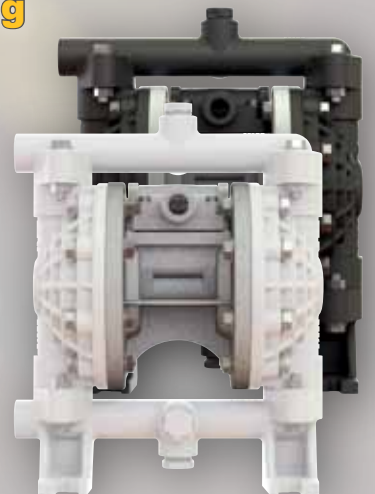

Verschraubte Nicht-Metall-Ausführung

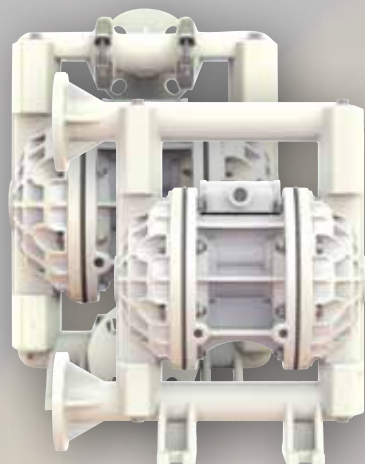

Max. Fördermenge:

- 43 gpm (162,8 lpm)

Anschluss:

- Mittel horizontal
- Ende
- Geteilter Verteiler

Mittelabschnitt:

- Polypropylen

Mediumberührter Abschnitt:

- Polypropylen
- PVDF

1" (25,4 mm) E1 Verschraubte Nicht-Metall-Ausführung

Fördermenge pro Hub, 0,095 Gal. (0,36 L)

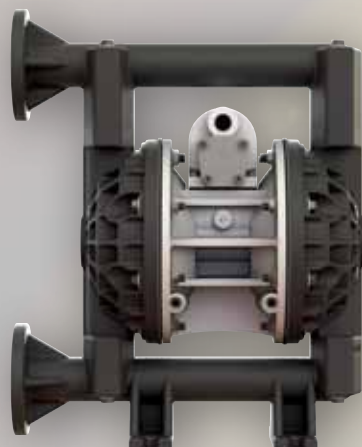
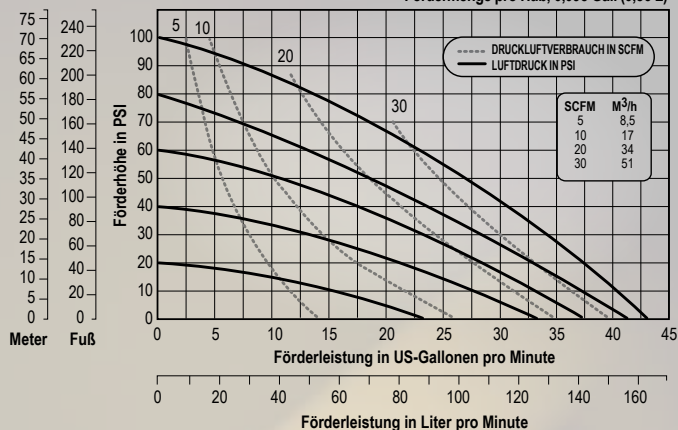

Max. Fördermenge:

- 45 gpm (170,3 lpm)

Anschluss:

- Ende

Mittelabschnitt:

- Aluminium

Mediumberührter Abschnitt:

- Leitfähiges Polypropylen

1" (25,4 mm) E1 Verschraubte Nicht-Metall-Ausführung

Fördermenge pro Hub, 0,11 Gal. (0,42 L)

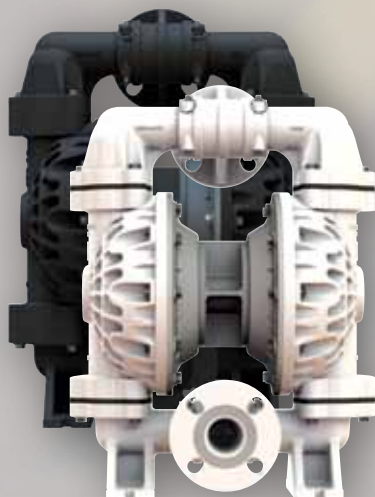
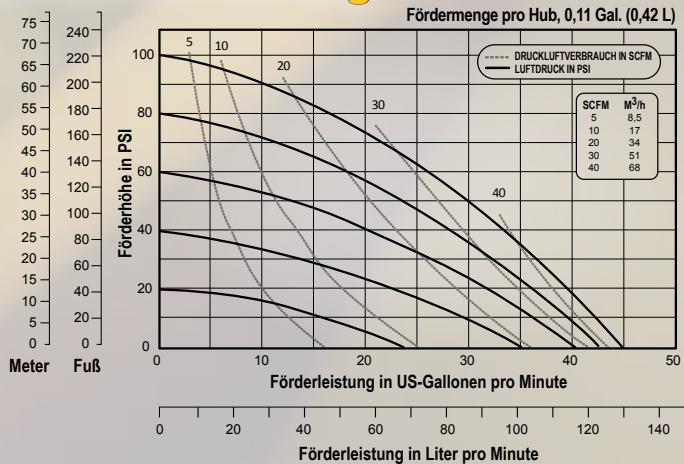

Max. Fördermenge:

- 72 gpm (272 lpm)

Anschluss:

- Mitte horizontal
- Mitte vertikal

Mittelabschnitt:

- Aluminium

Mediumberührter Abschnitt:

- Leitfähiges Polypropylen
- Polypropylen
- PVDF

1 1/2" (38 mm) E4 Verschraubte Nicht-Metall-Ausführung

Fördermenge pro Hub, 0,24 Gal. (0,91 L)

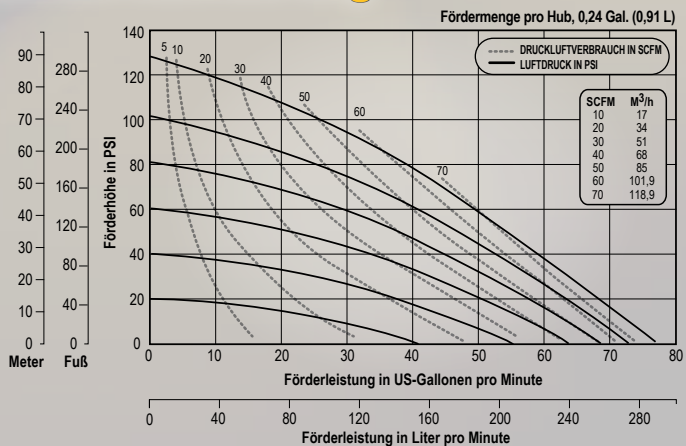

2" (50,8 mm) E2 Verschraubte Nicht-Metall-Ausführung

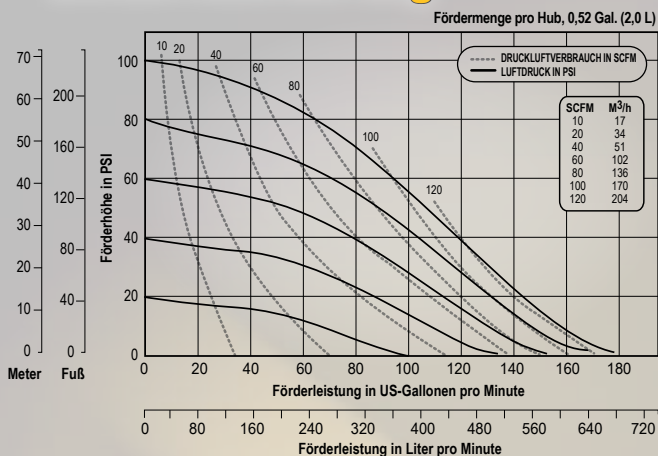

Max. Fördermenge:

- 177 gpm (670 lpm)

Anschluss:

- Mitte Horizontal
- Mitte vertikal
- Ende

Mittelabschnitt:

- Aluminium
- Polypropylen (U2)
- Edelstahl

Mediumberührter Abschnitt:

- Polypropylen
- PVDF

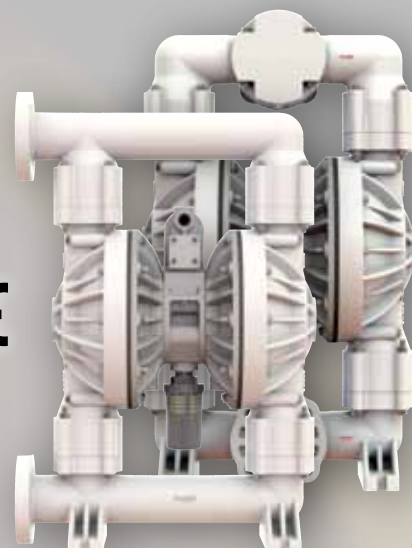

3" (76,2 mm) E3 Verschraubte Nicht-Metall-Ausführung

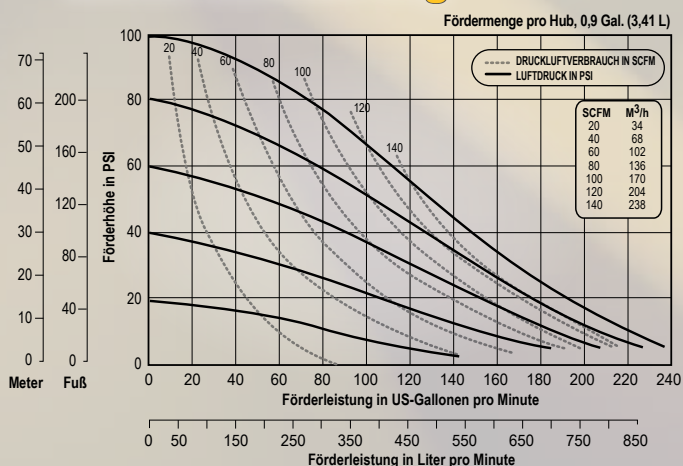

- *U2 Polypropylen-Mittelabschnitt erhältlich

Max. Fördermenge:

- 238 gpm (901 lpm)

Anschluss:

- Mitte horizontal
- Mitte vertikal

Mittelabschnitt:

- Aluminium (Harzbeschichtet)

Mediumberührter Abschnitt:

- Polypropylen
- PVDF

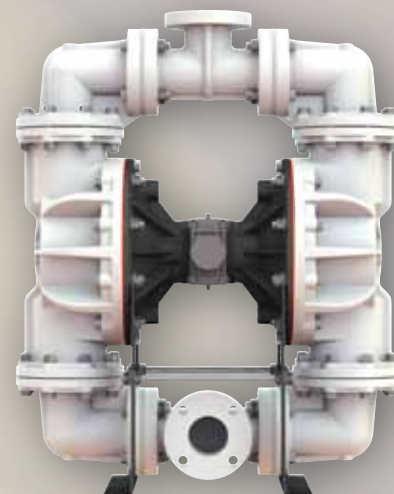

Weitere Informationen über Elima-Matic Pumpen erhalten Sie, indem Sie diesen QR-Code mit Ihrem Smartphone scannen.

Sie haben die App noch nicht? Laden Sie aus unserem Geräte-Store eine beliebige QR-App KOSTENLOS herunter.

Verschraubte Nicht-Metall-Ausführung

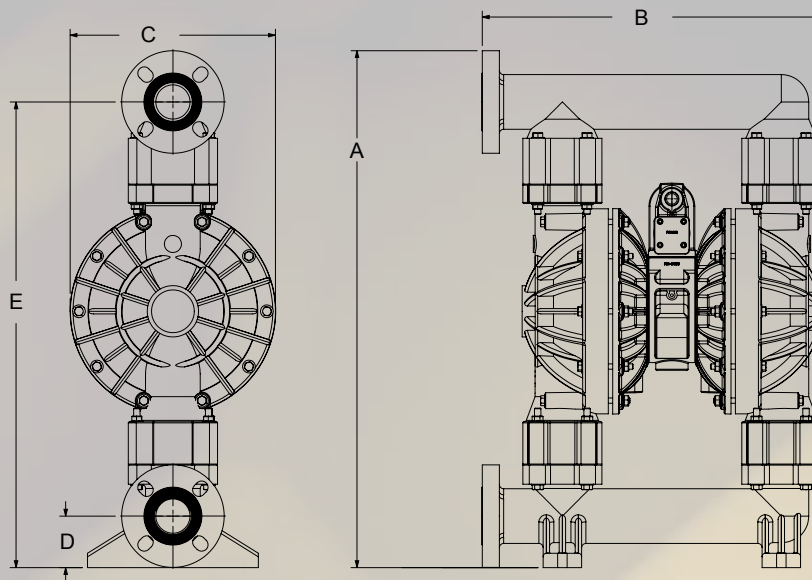

TECHNISCHE DATEN										ABMESSUNGEN: Toleranz: $\pm 1/8''$ (± 3 mm)				
Pumpenmodell	Anschlussgröße	Fördermenge	Max. Feststoffgröße	Max. Förderhöhe	Fördermenge pro Hub	Saughub		Luft		A Höhe	B Breite	C Tiefe	D Basis zu Mitte Saugseite	E Basis zu Mitte Ausstoß
						Trocken	Nass	Einlass	Auslass					
E6	1/4" (Innengewinde)	0 - 4 gpm (0 - 15 lpm)	0,03125" (1 mm)	100 psi (7 bar)	0,01 Gallonen (0,04 Liter)	5' (1,5 m)	n/z	0,25"NPT	0,375" NPT	7,81" (198,4 mm)	7" (177,8 mm)	5,5" (139,7 mm)	0,75" (19,1 mm)	7,81" (198,4 mm)
E8	3/8" (Innengewinde)	0 - 6,8 gpm (0 - 26 lpm)	0,1" (2,5 mm)	100 psi (7 bar)	0,004 Gallonen (0,017 Liter)	8' (2,4 m)	n/z	0,25"NPT	0,25" NPT	5,32" (135 mm)	4,09" (104 mm)	5,72" (145 mm)	0,94" (24 mm)	5,32" (135 mm)
E5 ATEX	1/2" (Innengewinde)	0 - 11 gpm (0 - 53 lpm)	0,0625" (1,6 mm)	100 psi (7 bar)	0,022 Gallonen (0,08 Liter)	12' (3,6 m)	30' (9,1 m)	0,375"NPT	0,375" NPT	11,7" (297,2 mm)	9,3" (236,2 mm)	6,25" (158,8 mm)	2,03" (51,6 mm)	10,06" (255,5 mm)
E5	1/2" (Innengewinde)	0 - 11 gpm (0 - 53 lpm)	0,0625" (1,6 mm)	100 psi (7 bar)	0,022 Gallonen (0,08 Liter)	12' (3,6 m)	30' (9,1 m)	0,375"NPT	0,375" NPT	11,7" (297,2 mm)	9,3" (236,2 mm)	6,25" (158,8 mm)	2,03" (51,6 mm)	10,06" (255,5 mm)
E1 ATEX	1" (Innengewinde)	0 - 45 gpm (0 - 170,3 lpm)	0,125" (3,2 mm)	100 psi (7 bar)	0,11 Gallonen (0,42 Liter)	15' (4,5 m)	31' (9,4 m)	0,375"NPT	0,5" NPT	16,95" (430,5 mm)	13,52" (343,4 mm)	8,13" (206,5 mm)	2,5" (63,5 mm)	14,77" (375,2 mm)
E1-M Mitte	1" (Innengewinde)	0 - 45 gpm (0 - 170,3 lpm)	0,125" (3,2 mm)	100 psi (7 bar)	0,11 Gallonen (0,42 Liter)	15' (4,5 m)	31' (9,4 m)	0,375"NPT	0,5" NPT	16,95" (430,5 mm)	13,52" (343,4 mm)	8,13" (206,5 mm)	2,5" (63,5 mm)	14,77" (375,2 mm)
E1-NM Mitte	1" (Innengewinde)	0 - 43 gpm (0 - 162,8 lpm)	0,125" (3,2 mm)	100 psi (7 bar)	0,095 Gallonen (0,36 Liter)	11' (3,4 m)	31' (9,4 m)	0,375"NPT	0,5" NPT	16,94" (430,3 mm)	13,52" (343,4 mm)	8,13" (206,5 mm)	2,5" (63,5 mm)	14,75" (374,6 mm)
E4	1 1/2" (Innengewinde)	0 - 72 gpm (0 - 272 lpm)	0,1875" (4,76 mm)	125 psi (8,6 bar)	0,31 Gallonen (1,17 Liter)	15' (4,5 m)	25' (7,6 m)	0,5"NPT	0,75" NPT	21,6" (549 mm)	15,71" (399 mm)	12,15" (309 mm)	3,22" (82 mm)	18,85" (479 mm)
E2	2" (Innengewinde)	0 - 177 gpm (0 - 670 lpm)	0,25" (6,3 mm)	100 psi (7 bar)	0,52 Gallonen (2,0 Liter)	16' (4,9 m)	32' (9,8 m)	0,375"NPT	1" NPT	30,25" (768,4 mm)	19,82" (503,4 mm)	12,01" (305,1 mm)	3,02" (76,7 mm)	27,25" (692,2 mm)
E3	3" (Innengewinde)	0 - 238 gpm (0 - 901 lpm)	0,71" (18 mm)	100 psi (7 bar)	0,9 Gallonen (3,4 Liter)	16' (4,9 m)	n/z	0,75"NPT	1" NPT	40,63" (1032 mm)	33,13" (841,5 mm)	18,25" (463,5 mm)	4,87" (123,7 mm)	40,63" (1032 mm)

Hinweis: Die vollständigen technischen Daten finden Sie im Wartungshandbuch

VERSA-MATIC®

GENUINE PARTS

NEU
VERPACKUNG IN KITS

GENUINE PARTS

Verwenden Sie nur unsere Originalteile

Verwenden Sie Versa-Matic Originalteile für überragende Leistung. Unsere Originalteile erfüllen in Bezug auf Präzision und Toleranzhaltigkeit die höchsten Anforderungen. Versa-Matic Originalteile bieten eine unübertroffene Qualität.



ORIGINALTEILE



HOHER WIRKUNGSGRAD



AirVantage ist eine fortschrittliche Technologie für AODD-Pumpen, die den Druckluftverbrauch gegenüber herkömmlichen Ausführungen deutlich reduziert.

Merkmale und Vorteile:

- Reduziert den Energieverbrauch um bis zu 50 % und bietet eine vergleichbare Fördermenge
- Selbsteinstellend für wechselnde Prozessbedingungen
- Druckluftbetrieben, keine Elektrizität oder Batterien erforderlich
- Frostsicher, blockiersicher
- Zuverlässiges Ein-/Ausschaltverhalten

Technische Daten:

- **Größen:** 2" bis 3"
- **Mediumberührte Werkstoffe:** Legierung C, Aluminium, Gusseisen, Polypropylen, PVDF, Edelstahl
- **Max. Fördermenge:** 245 gpm (927 lpm)
- **Max. Saughub:** 32' (9,8 m) nass 20' (6,1 m) trocken
- **Max. Fördermenge pro Hub:** 1,45 Gallonen (5,49 Liter)

2" (50,8 mm) RE2 Verschraubte Metallausführung

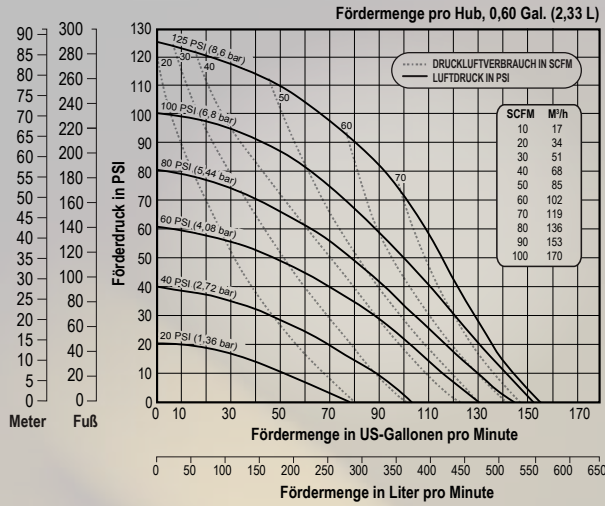

Max. Fördermenge:

- 155 gpm (587 lpm)

Anschluss:

- Mitte horizontal

Mittelabschnitt:

- Aluminium (Beschichtungsoptionen)

Mediumberührter Abschnitt:

- Aluminium

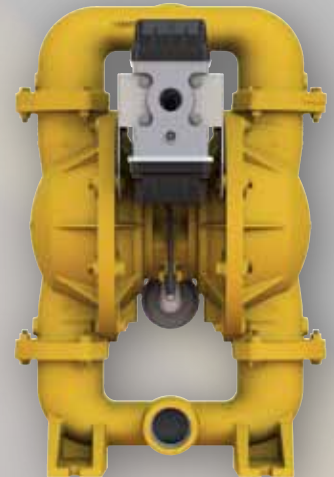

2" (50,8 mm) RE2 Geklemmte Metallausführung

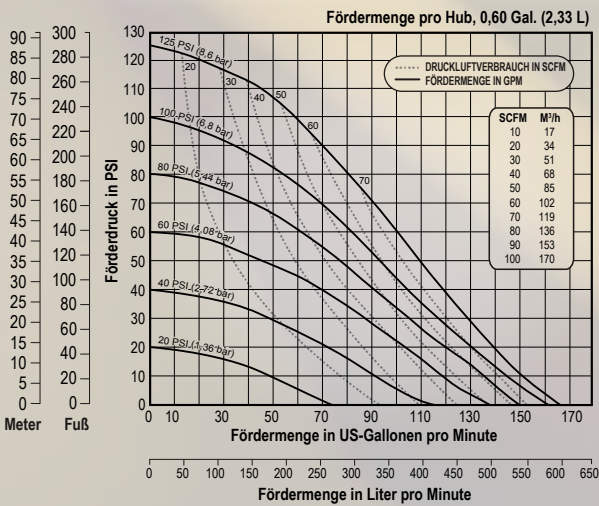

Max. Fördermenge:

- 165 gpm (625 lpm)

Anschluss:

- Mitte horizontal

Mittelabschnitt:

- Aluminium (Beschichtungsoptionen)

Mediumberührter Abschnitt:

- Legierung C
- Aluminium
- Gusseisen
- Edelstahl



2" (50,8 mm) RE2 Verschraubte Nicht-Metall-Ausführung

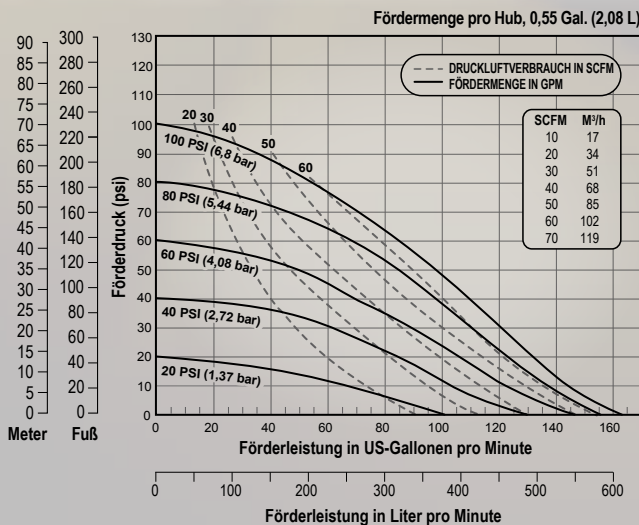

Max. Fördermenge:

- 160 gpm (606 lpm)

Anschluss:

- Ende
- Mitte, einstellbar

Mittelabschnitt:

- Aluminium (Beschichtungsoptionen)

Mediumberührter Abschnitt:

- Polypropylen
- PVDF

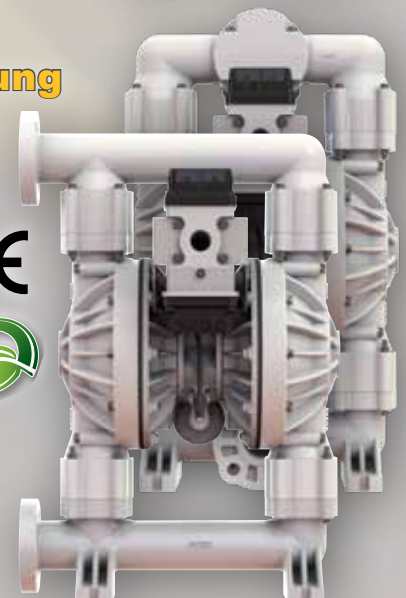

Hoher Wirkungsgrad

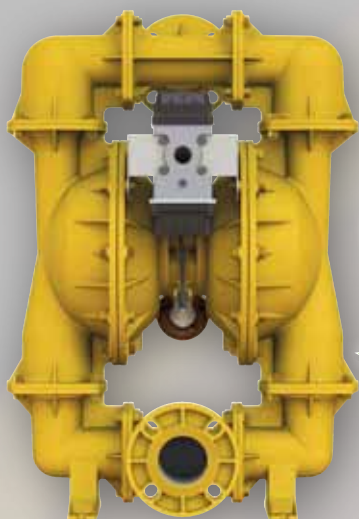

Max. Fördermenge:

- 245 gpm (927 lpm)

Anschluss:

- Mitte horizontal (SS, Legierung C)
- Mitte vertikal (AL)

Mittelabschnitt:

- Aluminium (Beschichtungsoptionen)

Mediumberührter Abschnitt:

- Legierung C
- Aluminium
- Edelstahl

3" (76,2 mm) RE3 Verschraubte Metallausführung

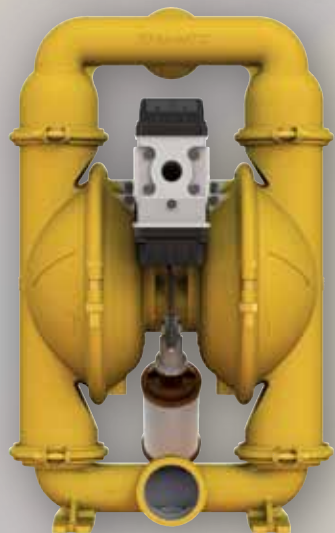
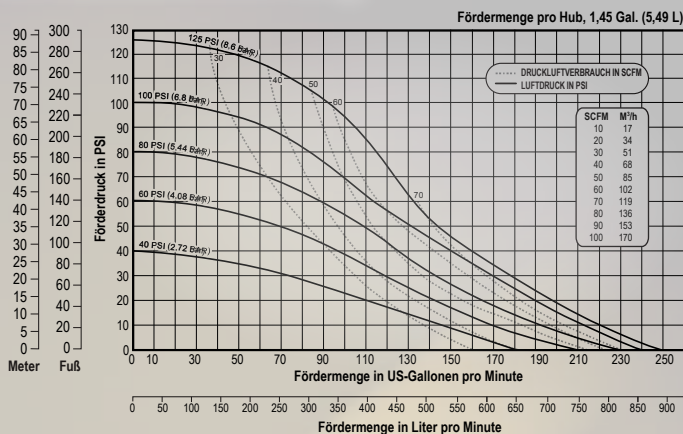

Max. Fördermenge:

- 210 gpm (795 lpm)

Anschluss:

- Mitte horizontal

Mittelabschnitt:

- Aluminium (Beschichtungsoptionen)

Mediumberührter Abschnitt:

- Legierung C
- Aluminium
- Gusseisen
- Edelstahl

3" (76,2 mm) RE3 Geklemmte Metallausführung

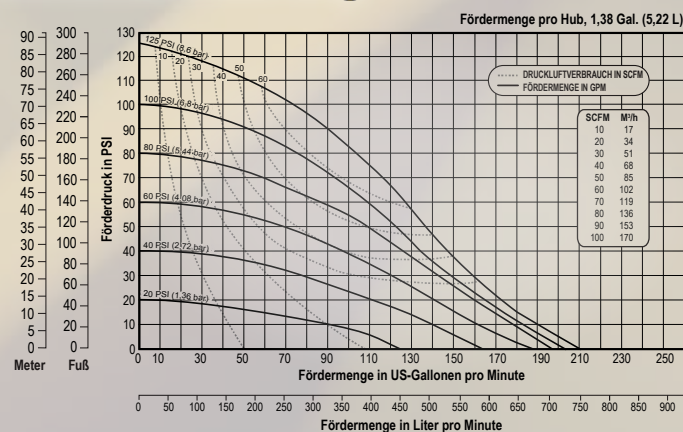

**WEITERE
INFORMATIONEN
ERHALTEN SIE IM
VIDEO**

AIRVANTAGE VIDEO



WWW.AIRVANTAGEPUMP.COM/VERSAMATIC/VIDEO.HTML



Weitere Informationen über Hochleistungspumpen erhalten Sie, indem Sie diesen QR-Code mit Ihrem Smartphone scannen.

Sie haben die App noch nicht? Laden Sie aus unserem Geräte-Store eine beliebige QR-App KOSTENLOS herunter.

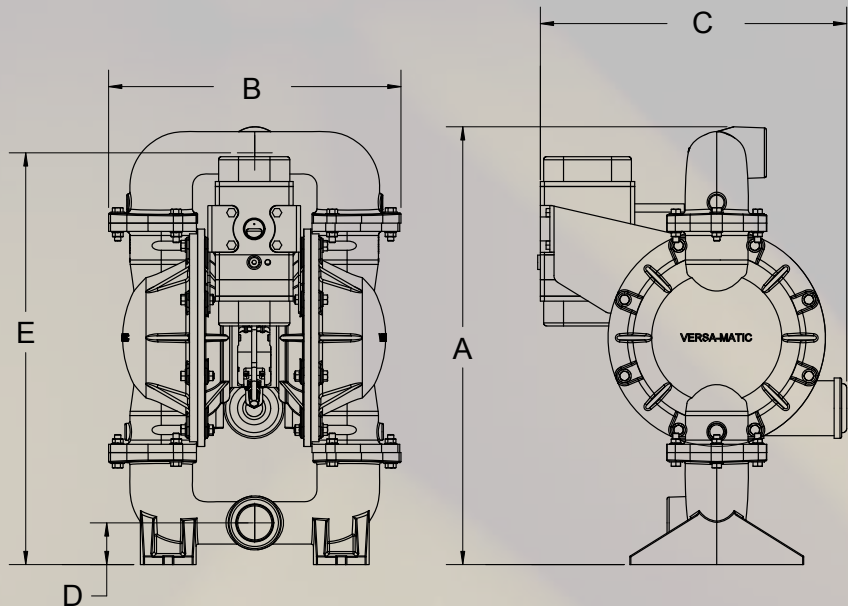

TECHNISCHE DATEN										ABMESSUNGEN: Toleranz: ±1/8" (±3 mm)				
Pumpenmodell	Anschlussgröße	Fördermenge	Max. Feststoffgröße	Max. Förderhöhe	Fördermenge pro Hub	Saughub		Luft		A Höhe	B Breite	C Tiefe	D Basis zu Mitte Saugseite	E Basis zu Mitte Ausstoß
						Trocken	Nass	Einlass	Auslass					
RE2ATEX Geschraubt	2" NPT	0 - 155 gpm (0 - 587 lpm)	0,43" (11 mm)	125 psi (8,6 bar)	0,60 Gallonen (2,33 Liter)	14' (4,3 m)	30' (9,1 m)	1" NPT	0,75" NPT	26,45" (671,8 mm)	17,66" (448,6 mm)	18,51" (470,2 mm)	2,52" (64 mm)	24,88" (631,9 mm)
RE2ATEX Geklemmt	2" NPT	0 - 165 gpm (0 - 625 lpm)	0,043" (11 mm)	125 psi (8,6 bar)	0,60 Gallonen (2,33 Liter)	17' (5,2 m)	32' (9,8 m)	1" NPT	0,75" NPT	26,76" (679,7 mm)	15,76" (400,3 mm)	18,66" (474 mm)	2,03" (51,6 mm)	25,12" (638,1 mm)
RE2 Geschraubt	2" NPT	0 - 155 gpm (0 - 587 lpm)	0,43" (11 mm)	125 psi (8,6 bar)	0,60 Gallonen (2,33 Liter)	14' (4,3 m)	30' (9,1 m)	1" NPT	0,75" NPT	26,45" (671,8 mm)	17,66" (448,6 mm)	17,56" (446 mm)	2,52" (64 mm)	24,88" (631,9 mm)
RE2 Geklemmt	2" NPT	0 - 165 gpm (0 - 625 lpm)	0,43" (11 mm)	125 psi (8,6 bar)	0,60 Gallonen (2,33 Liter)	17' (5,2 m)	32' (9,8 m)	1" NPT	0,75" NPT	26,76" (679,7 mm)	15,76" (400,3 mm)	17,62" (447,5 mm)	2,03" (51,6 mm)	25,12" (638,1 mm)
RE2Nicht- Metall-Pumpe	2" ANSI/DIN	0 - 160 gpm (0 - 606 lpm)	0,43" (11 mm)	100 psi (7 bar)	0,55 Gallonen (2,08 Liter)	16' (4,9 m)	32' (9,8 m)	1" NPT	0,75" NPT	30,25" (768,3 mm)	17,56" (446 mm)	19,85" (504,2 mm)	3,02" (76,7 mm)	27,25" (692,2 mm)
RE3ATEX Geschraubt	3" ANSI/DIN	0 - 210 gpm (0 - 795 lpm)	0,75" (19,1 mm)	125 psi (8,6 bar)	1,45 Gallonen (5,49 Liter)	16' (4,9 m)	31' (9,4 m)	1" NPT	1" NPT	36,31" (922,3 mm)	25,12" (638,1 mm)	17,66" (448,6 mm)	4,38" (111,3 mm)	32,38" (822,5 mm)
RE3ATEX Geklemmt	3" NPT	0 - 245 gpm (0 - 927 lpm)	0,75" (19,1 mm)	125 psi (8,6 bar)	1,38 Gallonen (5,22 Liter)	20' (6,1 m)	32' (9,8 m)	1" NPT	1" NPT	32,09" (815,1 mm)	20,01" (508,3 mm)	19,1" (485,1 mm)	2,25" (57,15 mm)	29,9" (759,5 mm)
RE3 Geschraubt	3" ANSI/DIN	0 - 245 gpm (0 - 927 lpm)	0,75" (19,1 mm)	125 psi (8,6 bar)	1,45 Gallonen (5,49 Liter)	16' (4,9 m)	31' (9,4 m)	1" NPT	1" NPT	36,31" (922,3 mm)	25,12" (638,1 mm)	16,77" (425,9 mm)	4,38" (111,3 mm)	32,38" (822,5 mm)
RE3 Geklemmt	3" NPT	0 - 210 gpm (0 - 795 lpm)	0,75" (19,1 mm)	125 psi (8,6 bar)	1,38 Gallonen (5,22 Liter)	20' (6,1 m)	32' (9,8 m)	1" NPT	1" NPT	32,09" (815,1 mm)	20,01" (508,3 mm)	18,05" (458,5 mm)	2,25" (57,15 mm)	29,9" (759,5 mm)

Hinweis: Die vollständigen technischen Daten finden Sie im Wartungshandbuch

SONDERANWENDUNGEN

FDA

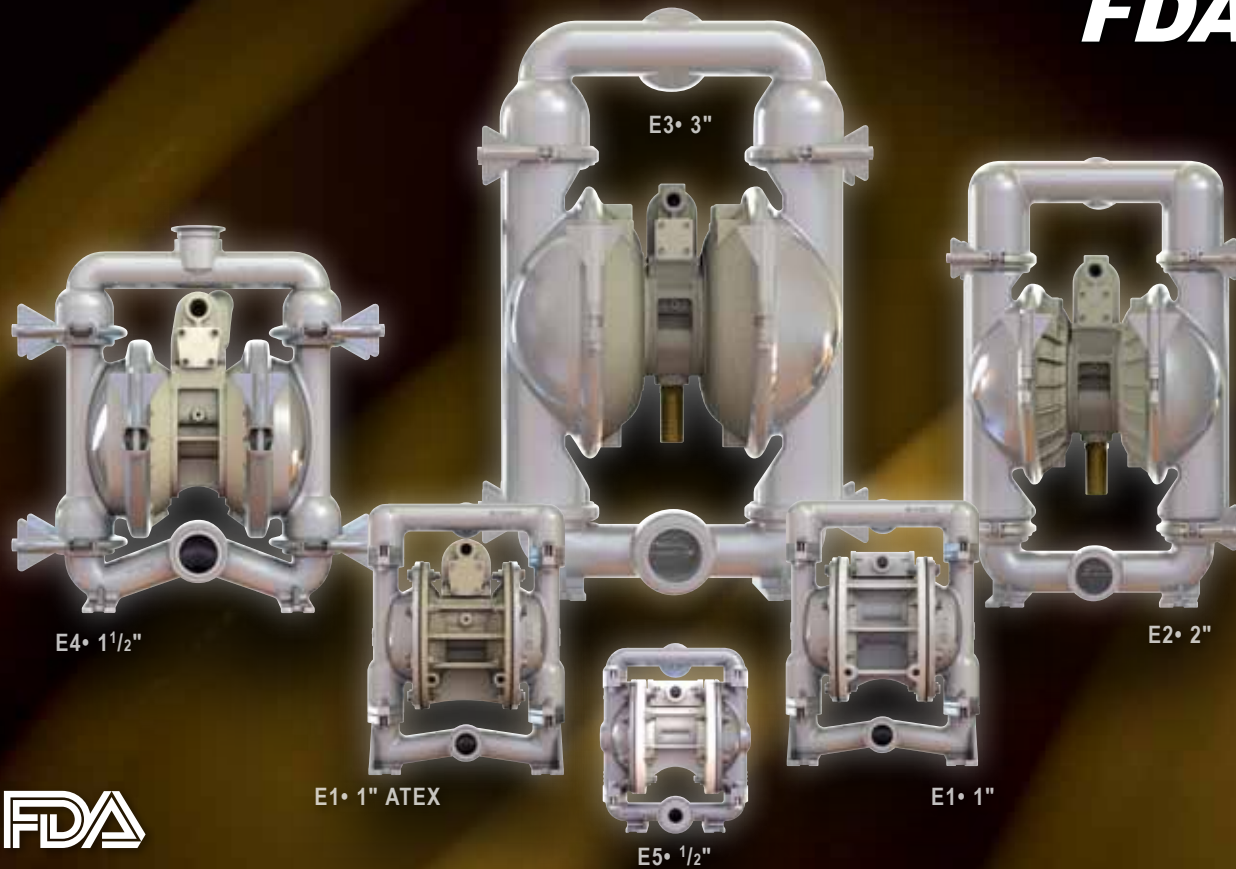

FDA

Elima-Matic® Pumpen für die Lebensmittelverarbeitung werden aus FDA-konformen Werkstoffen gefertigt und sind somit für Anwendungen geeignet, die eine FDA-Zulassung erfordern.

Merkmale und Vorteile:

- Glatte elektropolierte Oberfläche innen und außen
- Modelle mit Flügelmutter ermöglichen einfache Demontage
- E-vernickelte Luftabschnitte oder Nicht-Metall-Ausführung (für chemische Reinigung)
- Drei-Klemmen-Anschlüsse
- Frostsicher, blockiersicher
- Zuverlässiges Ein-/Ausschaltverhalten

Technische Daten:

- Größen: 1/2" bis 3"
- Werkstoffe: Edelstahl
- Max. Fördermenge: 234 gpm (886 lpm)
- Max. Saughub: 32' (9,8 m) nass 20' (6,1 m) trocken
- Max. Fördermenge pro Hub: 1,36 Gallonen (5,1 Liter)

1/2" (12,7 mm) E5 Verschraubte Metallausführung

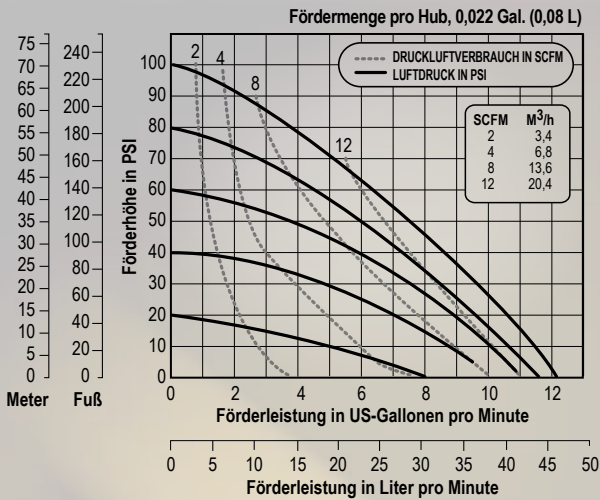

Max. Fördermenge:

- 12 gpm (45,4 lpm)

Anschluss:

- Mitte horizontal

Mittelabschnitt:

- Polypropylen

Mediumberührter Abschnitt:

- Edelstahl

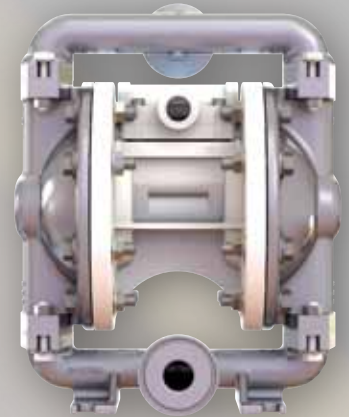

1" (25,4 mm) E1 Verschraubte Metallausführung

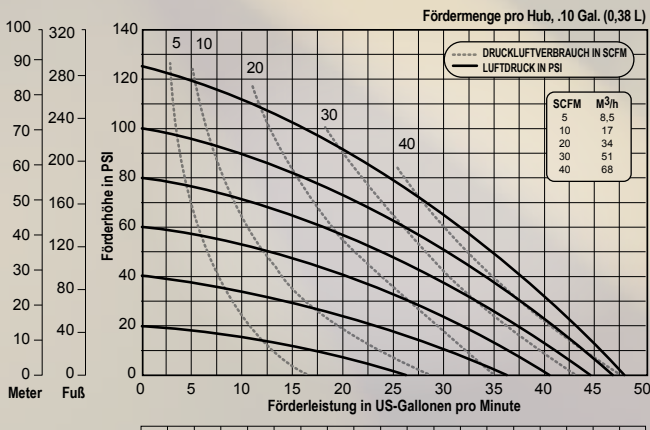

Max. Fördermenge:

- 46 gpm (174,1 lpm)

Anschluss:

- Mitte horizontal

Mittelabschnitt:

- Polypropylen

Mediumberührter Abschnitt:

- Edelstahl

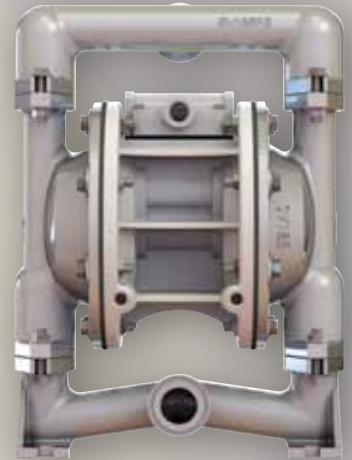

1" (25,4 mm) E1 Verschraubte Metallausführung

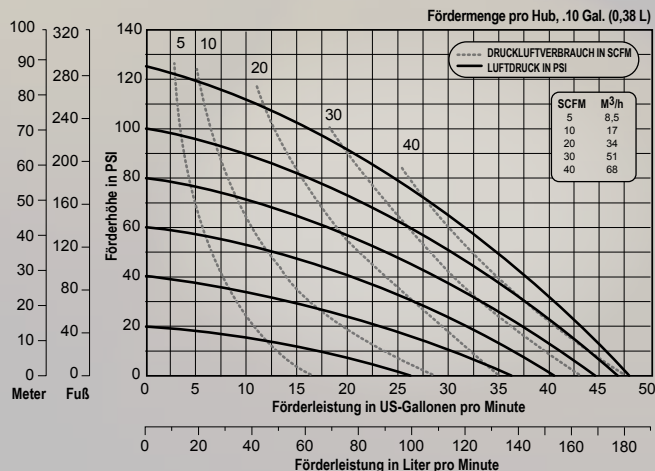

Max. Fördermenge:

- 49 gpm (185,5 lpm)

Anschluss:

- Mitte horizontal

Mittelabschnitt:

- Aluminium (vernickelt)

Mediumberührter Abschnitt:

- Edelstahl



Option

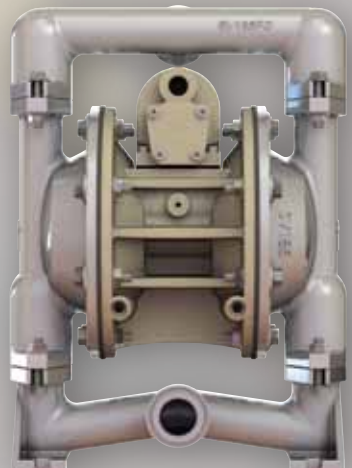

1 1/2" (38 mm) E4 Geklemmte Metallausführung • FDA

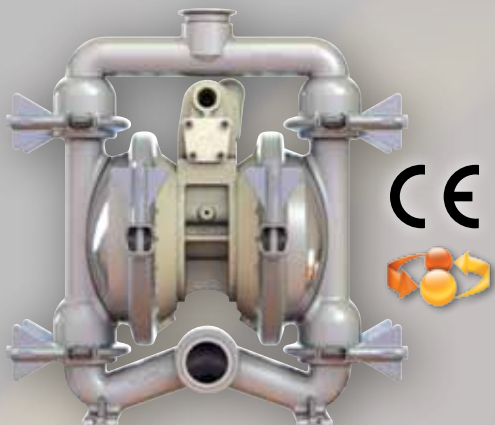

Max. Fördermenge:

• 71 gpm (268 lpm)

Anschluss:

• Mitte vertikal

Mittelabschnitt:

• Aluminium (vernickelt)

Mediumberührter Abschnitt:

• Edelstahl

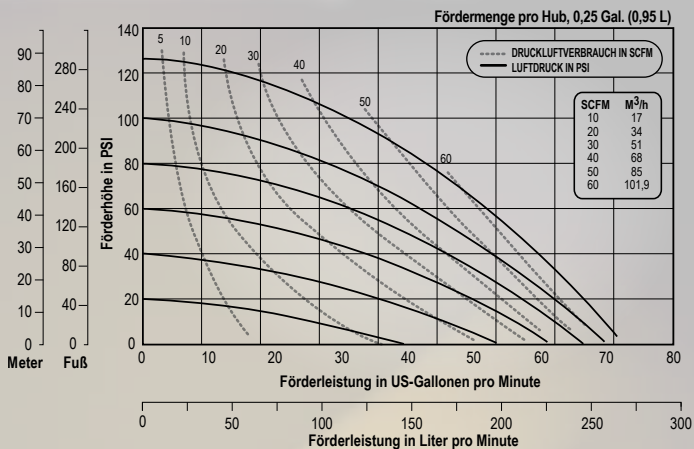

2" (50,8 mm) E2 Geklemmte Metallausführung

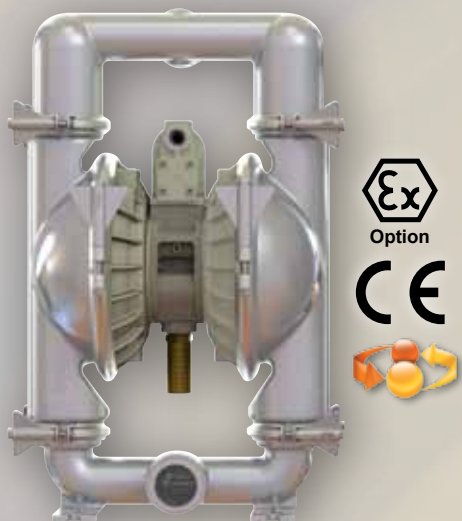

Max. Fördermenge:

• 185 gpm (700 lpm)

Anschluss:

• Mitte horizontal

Mittelabschnitt:

• Aluminium (vernickelt)

Mediumberührter Abschnitt:

• Edelstahl

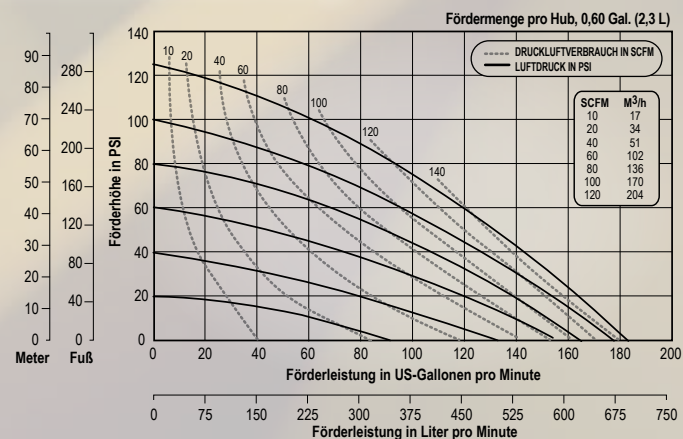
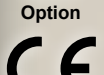

3" (76,2 mm) E3 Geklemmte Metallausführung



Max. Fördermenge:

• 234 gpm (886 lpm)

Anschluss:

• Mitte horizontal

Mittelabschnitt:

• Aluminium (vernickelt)

Mediumberührter Abschnitt:

• Edelstahl

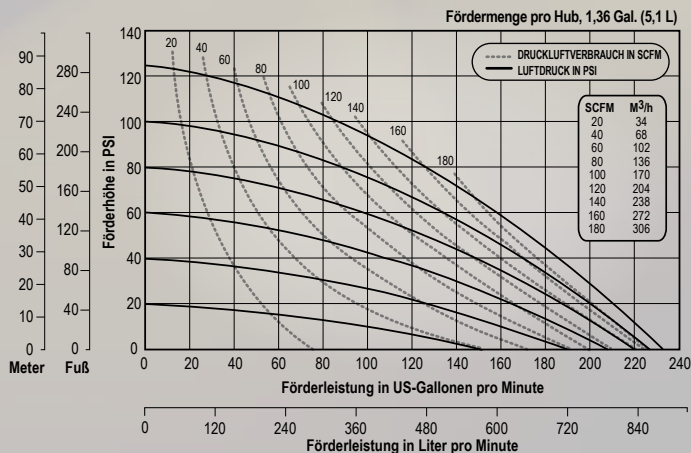
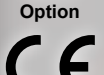



Weitere Informationen über FDA-Pumpen erhalten Sie, indem Sie diesen QR-Code mit Ihrem Smartphone scannen.

Sie haben die App noch nicht? Laden Sie aus unserem Geräte-Store eine beliebige QR-App KOSTENLOS herunter.

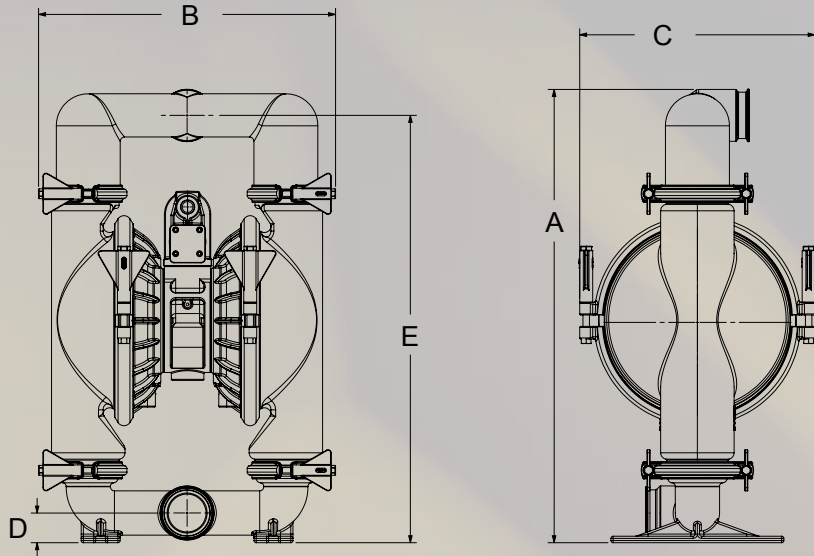

TECHNISCHE DATEN										ABMESSUNGEN: Toleranz: $\pm 1/8"$ (± 3 mm)				
Pumpenmodell	Anschlussgröße	Fördermenge	Max. Feststoffgröße	Max. Förderhöhe	Fördermenge pro Hub	Saughub		Luft		A Höhe	B Breite	C Tiefe	D Basis zu Mitte Saugseite	E Basis zu Mitte Ausstoß
						Trocken	Nass	Einlass	Auslass					
E5	1/2" (Innengewinde)	0 - 12 gpm (0 - 45,4 lpm)	0,0625 (1,6 mm)	100 psi (7 bar)	0,02 Gallonen (0,08 Liter)	13' (3,9 m)	22' (6,7 m)	0,125" NPT	0,125" NPT	10,4" (264,4 mm)	8,12" (206,3 mm)	6,25" (158,8 mm)	0,98" (25 mm)	9,42" (240,3 mm)
E1	1" (Innengewinde)	0 - 46 gpm (0 - 174,1 lpm)	0,125" (3,2 mm)	100 psi (7 bar)	0,047 Gallonen (0,18 Liter)	16' (4,9 m)	31' (9,4 m)	0,125" NPT	0,5" NPT	14,44" (366,8 mm)	10,72" (272,3 mm)	8,13" (206,4 mm)	1,56" (39,6 mm)	13,63" (346,2 mm)
E1 ATEX	1" (Innengewinde)	0 - 49 gpm (0 - 185,5 lpm)	0,125" (3,2 mm)	125 psi (8,6 bar)	0,1 Gallonen (0,38 Liter)	16' (4,9 m)	31' (9,4 m)	0,125" NPT	0,5" NPT	14,54" (369,3 mm)	10,72" (272,3 mm)	8" (204,7 mm)	1,65" (42 mm)	13,7" (348,6 mm)
E4	1 1/2" (Innengewinde)	0 - 71 gpm (0 - 268 lpm)	0,187" (4,76 mm)	110 psi (7,6 bar)	0,31 Gallonen (1,17 Liter)	15' (4,5 m)	25' (7,6 m)	0,5" NPT	0,75" NPT	17,31" (440 mm)	16,51" (419 mm)	11,43" (290 mm)	2,5" (64 mm)	17,31" (440 mm)
E2	2" (Innengewinde)	0 - 185 gpm (0 - 700 lpm)	0,25" (7,6 mm)	125 psi (8,6 bar)	0,53 Gallonen (2 Liter)	17' (5,1 m)	32' (9,5 m)	0,5" NPT	1" NPT	26,22" (666 mm)	17,18" (436,3 mm)	13,62" (346 mm)	1,72" (43,6 mm)	24,72" (627,8 mm)
E3	3" (Innengewinde)	0 - 234 gpm (0 - 886 lpm)	0,325" (9,5 mm)	125 psi (8,6 bar)	1,36 Gallonen (5,1 Liter)	20' (6,1 m)	32' (9,8 m)	0,5" NPT	1" NPT	32,01" (813 mm)	21,54" (547 mm)	16,96" (430,6 mm)	2,31" (58,7 mm)	29,76" (755,9 mm)

Hinweis: Die vollständigen technischen Daten finden Sie im Wartungshandbuch

SONDERANWENDUNGEN

3A Sanitary

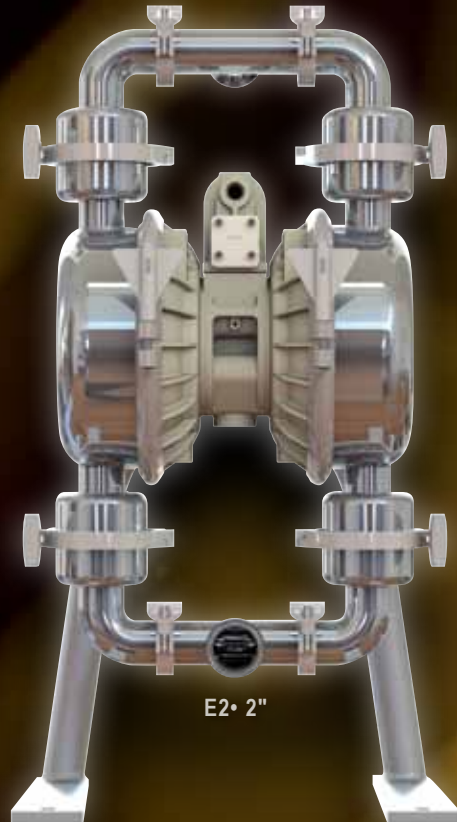

Alle 3A Pumpen sind standardmäßig mit der Versa-Sense II Leckerkennung ausgestattet.



Die Elima-Matic Pumpen für Sanitäranwendungen wurden entsprechend den 3A Sanitary Standards für druckluftbetriebene oder hydraulikbetriebene Membranpumpen für Milch- und Milchprodukte (Nummer 44-01) entwickelt.

Merkmale und Vorteile:

- Hochglossoberfläche (32ra) innen und außen
- Ausgelegt für CIP-Reinigung (Clean in Place)
- Einfaches Entleeren durch drehbaren Pumpenständer
- Kugelkäfige zur Reinigung entfernbar
- Durch Flügelmuttern einfach zerlegbar
- Luftabschnitte in vernickelter oder Edelstahlausführung (nur E2) für chemische Reinigung
- Drei-Klemmen-Anschlüsse

Technische Daten:

- **Größen:** 1 1/2" und 2"
- **Werkstoffe:** Hochglanzpolierter Edelstahl
- **Max. Fördermenge:** 180 gpm (680 lpm)
- **Max. Saughub:** 32' (9,8 m) nass 15' (4,6 m) trocken
- **Max. Fördermenge pro Hub:** 0,82 Gallonen (3,1 Liter)

1 1/2" (38 mm) E4 Geklemmte Metallausführung

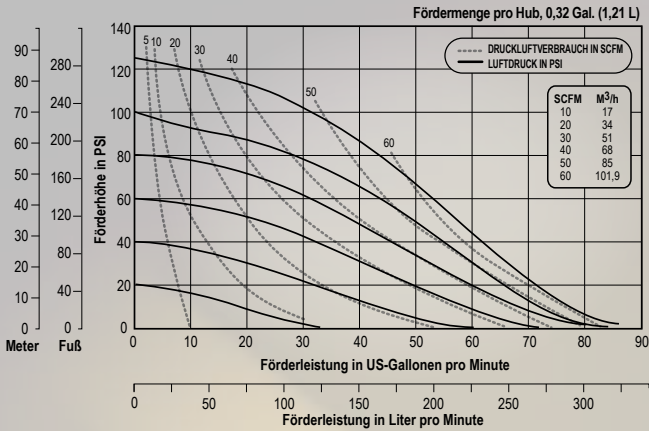

Max. Fördermenge:

- 86 gpm (325 lpm)

Anschluss:

- Mitte horizontal

Mittelabschnitt:

- Aluminium (vernickelt)

Mediumberührter Abschnitt:

- Edelstahl

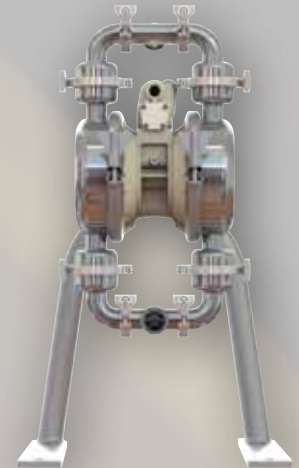

2" (50,8 mm) E2 Geklemmte Metallausführung

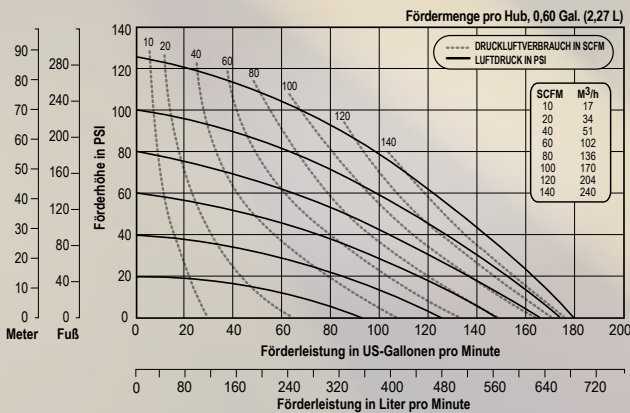

Max. Fördermenge:

- 180 gpm (680 lpm)

Anschluss:

- Mitte horizontal

Mittelabschnitt:

- Aluminium (vernickelt)
- Edelstahl

Mediumberührter Abschnitt:

- Edelstahl

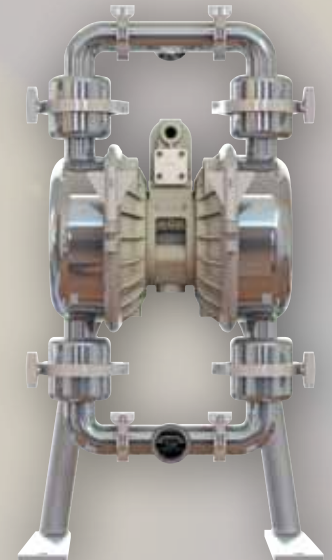

TECHNISCHE DATEN						ABMESSUNGEN: Toleranz: ±1/8" (±3 mm)								
Pumpenmodell	Anschlussgröße	Fördermenge	Max. Feststoffgröße	Max. Höhe	Fördermenge pro Hub	Saughub		Luft		A	B	C	D	E
						Trocken	Nass	Einlass	Auslass	Höhe	Breite	Tiefe	Basis zu Mitte Saugseite	Basis zu Mitte Ausstoß
E4	1 1/2" (Innengewinde)	0 - 86 gpm (0 - 325 lpm)	0,375" (9,5 mm)	100 psi (7 bar)	0,31 Gallonen (1,1 Liter)	10' (3 m)	20' (6,1 m)	0,5" NPT	0,75" NPT	30,55" (776 mm)	18,57" (472 mm)	15,2" (386 mm)	9,8" (249 mm)	29,8" (757 mm)
E2	2" (Innengewinde)	0 - 180 gpm (0 - 680 lpm)	0,625" (15,9 mm)	100 psi (7 bar)	0,82 Gallonen (3,1 Liter)	15' (4,6 m)	32' (9,8 m)	0,5" NPT	0,75" NPT	34,69" (881 mm)	18,57" (472 mm)	14" (356 mm)	6,55" (166 mm)	33,05" (839 mm)

Hinweis: Die vollständigen technischen Daten finden Sie im Wartungshandbuch

Weitere Informationen über 3A Pumpen für Sanitäranwendungen erhalten Sie, indem Sie diesen QR-Code mit Ihrem Smartphone scannen.

Sie haben die App noch nicht? Laden Sie aus unserem Geräte-Store eine beliebige QR-App KOSTENLOS herunter.

3A SANITARY



SONDERANWENDUNGEN

Hochdruck 2:1

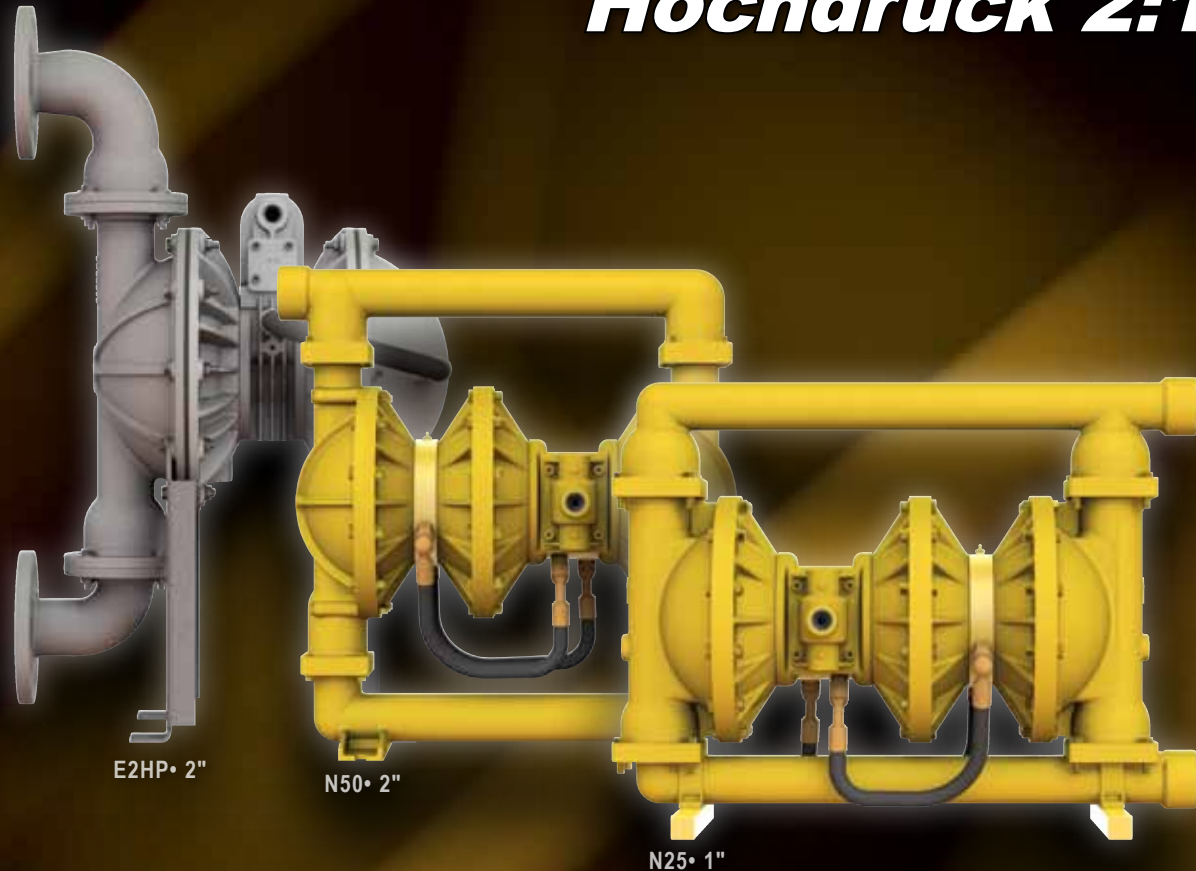

Wenn Sie einfach mehr Leistung benötigen. Die Versa-Matic Hochdruckpumpen liefern Drücke von 200 psi und mehr.

Merkmale und Vorteile:

- Geeignet für höchste Drücke. Daher optimale Durchflussleistung
- Robuste Konstruktion
- Frostsicher, blockiersicher
- Zuverlässiges Ein-/Ausschaltverhalten
- PTFE-Einheiten erhältlich

Technische Daten:

- **Größen:** 1" bis 2"
- **Mediumberührte Werkstoffe:** Aluminium, Edelstahl
- **Max. Fördermenge:** 90 gpm (341 lpm)
- **Max. Saughub:** 25' (7,6 m) nass 20' (6 m) trocken
- **Max. Fördermenge pro Hub:** 0,7 Gallonen (2,6 Liter)

1" (25,4 mm) N25 Verschraubte Metallausführung

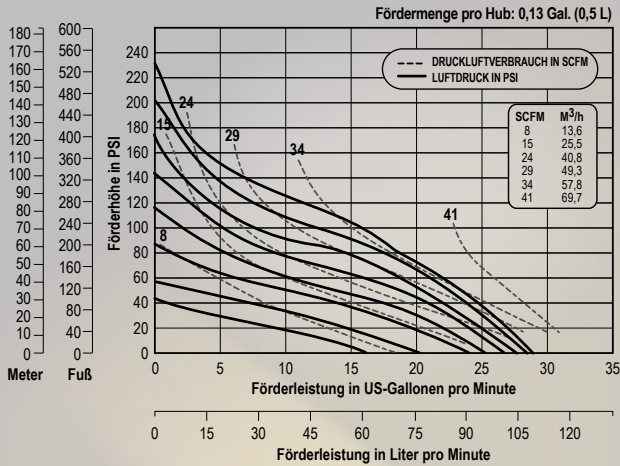

Max. Fördermenge:
• 30 gpm (125 lpm)

Anschluss:

• Ende

Mittelabschnitt:

• Aluminium
(Beschichtungsoptionen)

Mediumberührter Abschnitt:

• Edelstahl
• Aluminium



Option

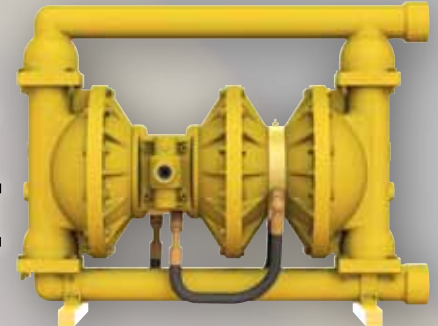

2" (50,8 mm) N50 Verschraubte Metallausführung

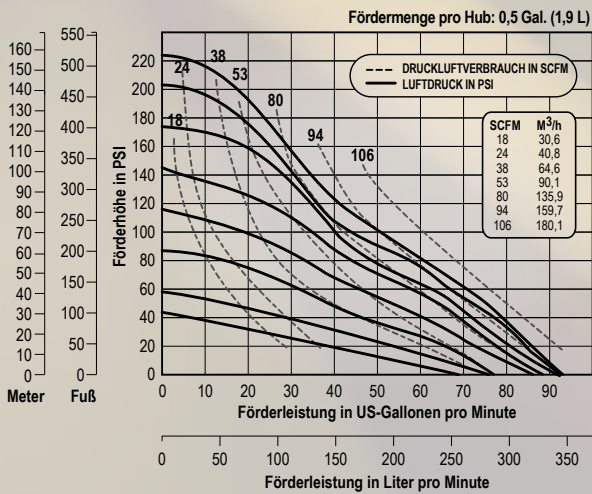

Max. Fördermenge:
• 90 gpm (341 lpm)

Anschluss:

• Ende

Mittelabschnitt:

• Aluminium
(Beschichtungsoptionen)

Mediumberührter Abschnitt:

• Edelstahl
• Aluminium



Option



2" (50,8 mm) E2HP Verschraubte Metallausführung

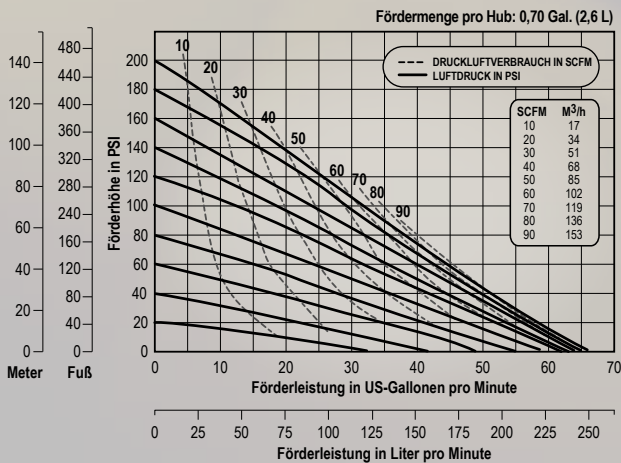

Max. Fördermenge:
• 69 gpm (264 lpm)

Anschluss:

• Ende

Mittelabschnitt:

• Aluminium
(Beschichtungsoptionen)

Mediumberührter Abschnitt:

• Edelstahl



Option

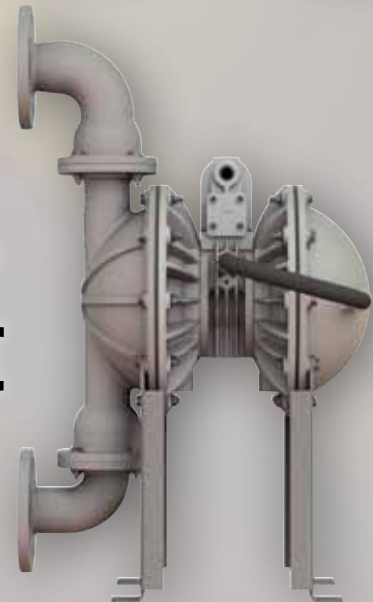

Sonderanwendungen • Hochdruck

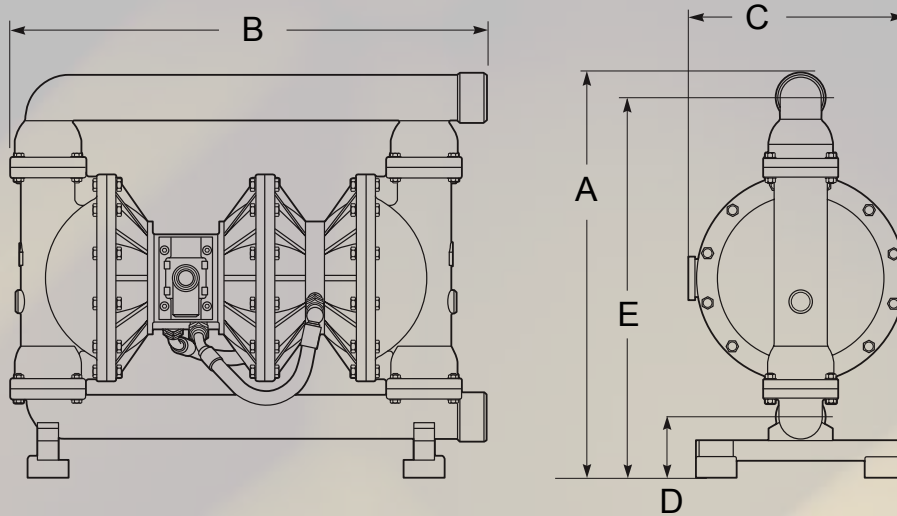

TECHNISCHE DATEN										ABMESSUNGEN: Toleranz: $\pm 1/8''$ (± 3 mm)				
Pumpenmodell	Anschlussgröße	Fördermenge	Max. Feststoffgröße	Max. Höhe	Fördermenge pro Hub	Saughub		Luft		A Höhe	B Breite	C Tiefe	D Basis zu Mitte Saugseite	E Basis zu Mitte Ausstoß
						Trocken	Nass	Einlass	Auslass					
N25	1" (Innengewinde)	0 - 30 gpm (0 - 125 lpm)	0,125" (3 mm)	240 psi (16,5 bar)	0,13 Gallonen (0,5 Liter)	20' (6 m)	25' (7,6 m)	0,5" NPT	0,375" NPT	15,94" (405 mm)	18,27" (464 mm)	11" (280 mm)	2,45" (62,2 mm)	15,44" (392,2 mm)
N50	2" (Innengewinde)	0 - 90 gpm (0 - 341 lpm)	0,25" (6 mm)	240 psi (16,5 bar)	0,5 Gallonen (1,9 Liter)	20' (6 m)	25' (7,6 m)	0,75" NPT	0,75" NPT	24,41" (620 mm)	28,7" (729 mm)	12,6" (320 mm)	5,12" (130 mm)	24,41" (620 mm)
E2HP	2" (Innengewinde)	0 - 69 gpm (0 - 264 lpm)	0,25" (6 mm)	200 psi (13,8 bar)	0,7 Gallonen (2,6 Liter)	20' (6 m)	25' (7,6 m)	0,5" NPT	1" NPT	30,6" (778 mm)	18,2" (463 mm)	11,7" (297 mm)	4,3" (109 mm)	23,1" (587 mm)

Hinweis: Die vollständigen technischen Daten finden Sie im Wartungshandbuch



Weitere Informationen über Hochdruckpumpen erhalten Sie, indem Sie diesen QR-Code mit Ihrem Smartphone scannen.

Sie haben die App noch nicht? Laden Sie aus unserem Geräte-Store eine beliebige QR-App KOSTENLOS herunter.

WARTUNGSHANDBÜCHER UND DATENBLÄTTER

Verbesserte Merkmale:

- Verbesserte Lesbarkeit
- Größere Zeichnungen
- Einheitliche Gestaltung und Handhabung
- Einfache Navigation durch Registerkarten

An allen Tagen rund
um die Uhr verfügbar

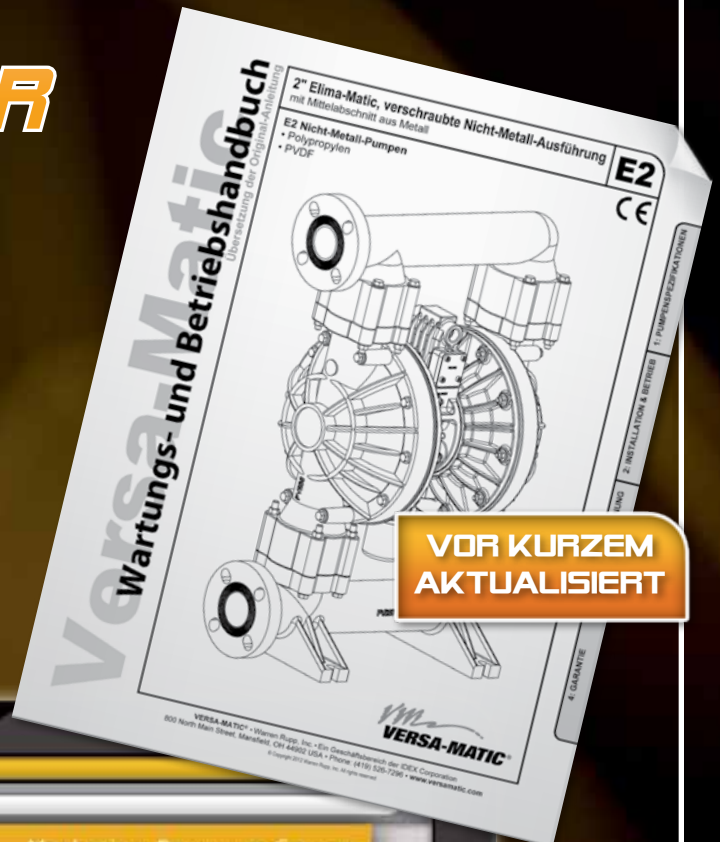

VOR KURZEM
AKTUALISIERT



SONDERANWENDUNGEN

Kreiselpumpen



Porta Pumpe • 1 1/2"



SludgeMaster • 3"

Zuverlässige Tauchpumpen mit zahlreichen Optionen in unterschiedlichen Größen und mit unterschiedlichen Förderdrücken und Fördermengen.

Merkmale und Vorteile:

- Leicht, tragbar und tauchfähig
- Für ein großes Anwendungsspektrum
- Selbstschmierend und wartungsfreundlich
- Kein Ansaugen
- Lange Lebensdauer
- Trockenlauffähig
- Selbstentleerend
- Fördert abrasive Medien mit weniger Wasser

Technische Daten:

- **Größen:** 1 1/2" und 3"
- **Mediumberührte Werkstoffe:** Aluminium
- **Max. Fördermenge:** 300 gpm (1.140 lpm)
- **Max. Gewicht:** 56 lbs. (26,76 kg)

1 1/2" (38 mm) Porta Pumpe

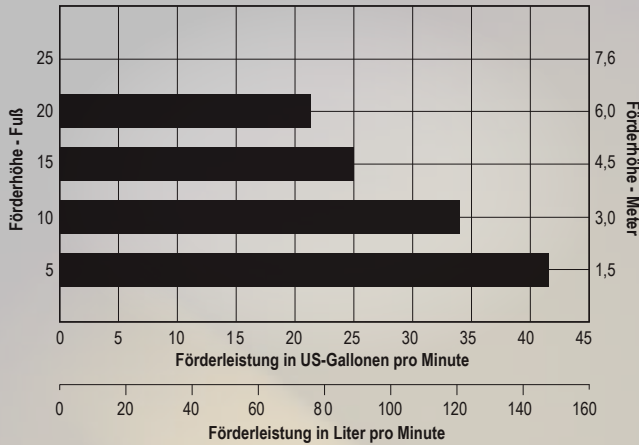

Max. Fördermenge:

• 43 gpm (163 lpm)

Anschluss:

• Vertikal

Nicht medienberührter Abschnitt:

• Aluminium
Beschichtungsoptionen

Medienberührter Abschnitt:

• Aluminium



3" (76,2 mm) SludgeMaster

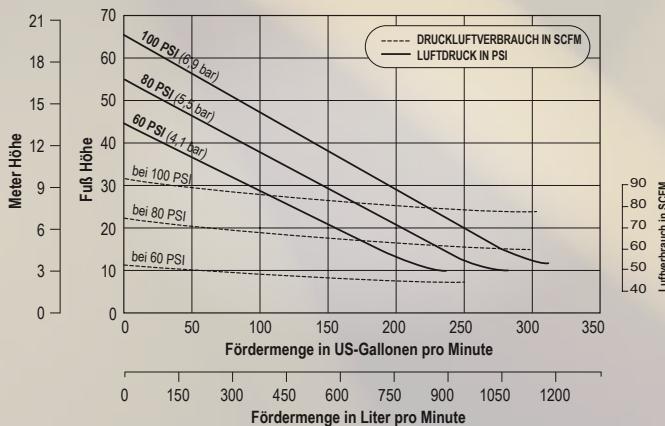

Max. Fördermenge:

• 300 gpm (1140 lpm)

Anschluss:

• Vertikal

Nicht medienberührter Abschnitt:

• Aluminium
(Beschichtungsoptionen)

Medienberührter Abschnitt:

• Aluminium

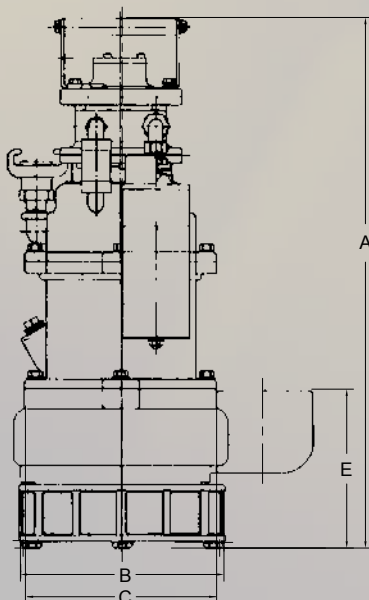

TECHNISCHE DATEN						ABMESSUNGEN: Toleranz: ±1/8" (±3 mm)			
Pumpenmodell	Anschlussgröße	Fördermenge	Max. Feststoffgröße	Max. Höhe	Gewicht	A Höhe	B Breite	C Tiefe	D Basis zu Mitte Ausstoß
Porta Pumpe	1 1/2" (Innengewinde)	0 - 43 gpm (0 - 163 lpm)	0,38" (9,5 mm)	20'	33 lbs. (14,76 kg)	22,04" (559,8 mm)	8,875" (225,4 mm)	6,19" (157,2 mm)	4,71" (119,6 mm)
Sludge-Master	3" (Innengewinde)	0 - 300 gpm (0 - 1140 lpm)	1,5" (6 mm)	65'	56 lbs. (26,76 kg)	23,51" (597,2 mm)	13" (330,2 mm)	9,02" (229,1 mm)	7,11" (180,6 mm)

Hinweis: Die vollständigen technischen Daten finden Sie im Wartungshandbuch

Weitere Informationen über Kreiselpumpen erhalten Sie, indem Sie diesen QR-Code mit Ihrem Smartphone scannen.

Sie haben die App noch nicht? Laden Sie aus unserem Geräte-Store eine beliebige QR-App KOSTENLOS herunter.

KREISELPUMPEN



VORTEILE DURCH ZUBEHÖR:

- Erhöhte Pumpenleistung und Produktivität
- Verlängerung des MTBF (mittlerer Ausfallabstand)
- Schutz von Zusatzeinrichtungen im Leitungsverlauf des Mediums
- Erhöhte Sicherheit und verbesserter Umweltschutz
- Präzise Pumpenregelung und hoher Druckluftwirkungsgrad
- Versa-Matic Zubehör wird für höchste Anforderungen getestet

Leckerkennung

- **Elektronisch:** Optionale Warnleuchten, Alarmtonausstattung und Pumpen-Abschaltlösungen.
- **Visuell:** LED-Leuchte.

Füllstandsregelungen

Schwimmerbetätigt und vollständig druckluftbetrieben. Ideal für Schacht- und Flüssigkeitstransfer-Anwendungen. Öffnet und schließt die Zuluftversorgung der Pumpe, um einen störungsfreien Betrieb zu ermöglichen. Bis 125 cfm, Druckabfall <10 psi.

Stabilisatoren

Blacoh® Senty® Einlassstabilisatoren. Reduzieren Druckschwankungen und unterstützen das Füllen des Pumpenkopfes bei jedem Einlasshub. Bei Anwendungen mit hohem Saughub halten Stabilisatoren den Volumenstrom des beschleunigten Mediums kurzzeitig auf einem gleichbleibenden Niveau.

Filter/Regler

Saubere, trockene Druckluft gewährleistet einen störungsfreien Pumpenbetrieb. Einfache Installation und Wartung durch modularen Aufbau.

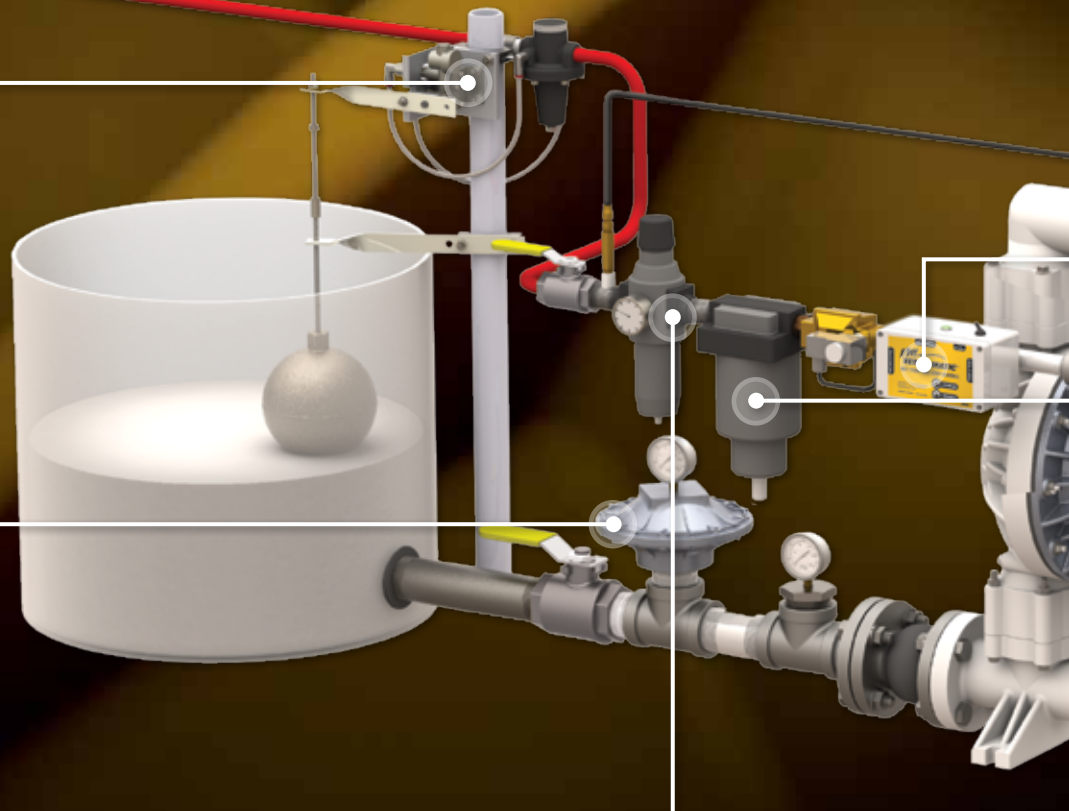

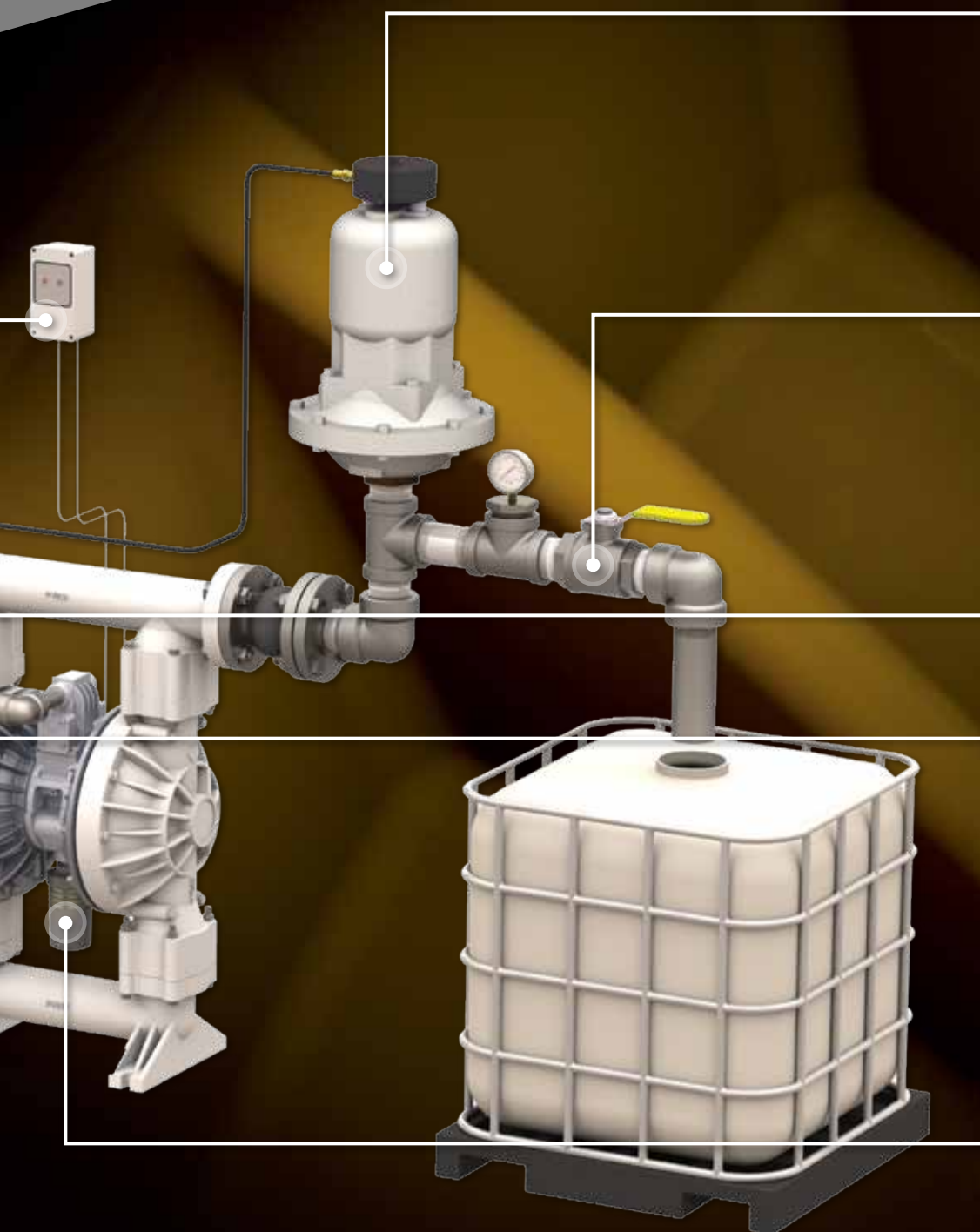

Pumpenschutzsteuerungen

Bereitstellung eines pulsationsfreien Förderstroms mit gleichbleibendem Druck und reduzierten Vibrationen und Geräuscentwicklungen des Systems. Selbstfüllend und selbstentlüftend.

Weitere Informationen auf Seite 54.

Ventile

Polypropylen: Präzisionsgegossene Kugelventile mit Glasfaserverstärkung für zusätzliche Festigkeit. Edelstahl 316: Zweiteilige Kugelventile. Ausblässichere Spindeln, ausgelegt bis 1000 psi.

„Wet Start Dry Stop“-Regelung

Überwacht die Zuluft, um einen Ansaugverlust oder ein Trockenlaufen zu erkennen. Erkennt einen Abriss des Ansaugvermögens und schaltet die Pumpe ab, überprüft die Ansaugleistung kontinuierlich und startet die Pumpe wieder, sobald Fördermedium vorhanden ist.

Lufttrockner

Verlängern die Lebensdauer und steigern die Leistung Ihrer druckluftbetriebenen Geräte. Dieser fest eingebaute Trockner entfernt Wasser, Rost und Verunreinigungen zu 99 % aus den Druckluftzuleitungen.

Dämpfer

Schalldämpfer aus unterschiedlichen Werkstoffen in unterschiedlichen Größen. Reduzieren den Pumpenschallpegel auf das empfohlene Sicherheitsniveau. Sind für eine große Auswahl druckluftbetriebener Geräte erhältlich.

Zubehör: Pumpenschutzsteuerungen

Stabilisieren den Durchfluss

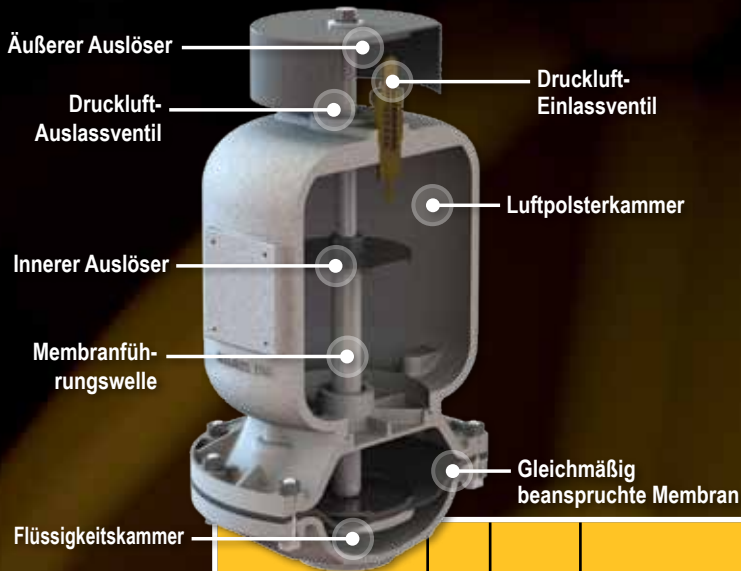

Druckspitzen-Kennlinie



Vorteile der Pumpenschutzsteuerung:

- Praktisch pulsationsfreie Förderung
- Gleichmäßigere Druckverteilung
- Weniger Vibrationen und reduzierter Geräuschpegel
- Einfacher Einbau
- Große Auswahl an Größen und Werkstoffen
- Automatisch selbstfüllend und selbstentlüftend
- Langlebige, gleichmäßig beanspruchte Membran



Modell und Beschreibung	Max. Druck	Größe des Lufteingangs	Größe des Medieneingangs	Abmessungen Zoll (mm)	Verfügbare mediumberührte Werkstoffe										
					Kammer					Membran					
					Aluminium	Edelstahl	Gussseisen	Legierung C	Neopren	Nitril	FKM	EPDM	Neopren mit PTFE-Beschichtung	Santoprene	
VTA1 Für 1"-Pumpen. Enthält 13/4"-Luftschlauch	125 psi 8,6 bar	1/4" NPT (Außengewinde)	1" NPT	13 ⁵ / ₈ " - 15 ¹ / ₈ " H (346 mm - 384 mm) 9" Durchmesser (229 mm) NPT(F)	✓	✓				✓	✓	✓	✓	✓	✓
VTA25 Für 1"-Pumpen. Enthält 13/4"-Luftschlauch	125 psi 8,6 bar	1/4" NPT (Außengewinde)	1" BSP (Konisches Innengewinde)	13 ⁵ / ₈ " - 15 ¹ / ₈ " H (346 mm - 384 mm) 9" Durchmesser (229 mm) NPT(F)	✓	✓				✓	✓	✓	✓	✓	✓
VTA 1 1/2 Für 1"- und 1 1/2"-Pumpen. Enthält 1 1/4"-Luftschlauch	125 psi 8,6 bar	1/4" NPT (Außengewinde)	1 1/2" NPT (Innengewinde)	19 ⁷ / ₈ " - 21 ³ / ₈ " H (505 mm - 543 mm) 10 1/2" Durchmesser (267 mm) NPT(F)	✓	✓	✓	✓	✓	✓	✓	✓	✓	✓	✓
VTA40 Für 1"- und 1 1/2"-Pumpen. Enthält 1 1/4"-Luftschlauch	125 psi 8,6 bar	1/4" NPT (Außengewinde)	1 1/2" BSP (Konisches Innengewinde)	19 ⁷ / ₈ " - 21 ³ / ₈ " H (505 mm - 543 mm) 10 1/2" Durchmesser (267 mm) NPT(F)	✓	✓	✓	✓	✓	✓	✓	✓	✓	✓	✓
VTA2 DL2 Für 1 1/2"- und 2"-Pumpen. Enthält 1 3/4"-Luftschlauch CE	125 psi 8,6 bar	1/4" NPT (Außengewinde)	2" NPT (Innengewinde)	20 ¹ / ₄ " - 23 ³ / ₁₆ " H (514 mm - 589 mm) 12 1/2" Durchmesser (317 mm) NPT(F)	✓	✓	✓	✓	✓	✓	✓	✓	✓	✓	✓
VTA50 DL2 Für 1 1/2"- und 2"-Pumpen. Enthält 1 3/4"-Luftschlauch CE	125 psi 8,6 bar	1/4" NPT	2" BSP (Konisches Innengewinde)	20 ¹ / ₄ " - 23 ³ / ₁₆ " H (514 mm - 589 mm) 12 1/2" Durchmesser (317 mm) NPT(F)	✓	✓	✓	✓	✓	✓	✓	✓	✓	✓	✓
VTA3 DL2 Für 3"-Pumpen. Enthält 1 3/4"-Luftschlauch CE	125 psi 8,6 bar	1/4" NPT	3" 150er ANSI-Flansch oder 3"-NPT-Innengewinde	20 ¹ / ₈ " - 23 ¹ / ₈ " hoch (511 mm - 587 mm) 16 ³ / ₁₆ " Durchmesser (411 mm) NPT(F)	✓	✓	✓			✓	✓	✓	✓	✓	✓
VTA80 DL2 Für 3"-Pumpen. Enthält 1 3/4"-Luftschlauch CE	125 psi 8,6 bar	1/4" NPT	3" BSP (Konisches Innengewinde) oder 80 mm-DIN-Flansch	20 ¹ / ₈ " - 23 ¹ / ₈ " H (511 mm - 587 mm) 16 ³ / ₁₆ " Durchmesser (411 mm) NPT(F)	✓	✓	✓			✓	✓	✓	✓	✓	✓
VDA05 CE	125 psi 8,6 bar	1/4" NPT	1/2" NPT	7 ¹⁵ / ₃₂ " H (190 mm) 5 ⁵ / ₈ " B (143 mm) 6 ¹⁵ / ₁₆ " T (176 mm)	Aluminium, Edelstahl und Polypropylen										
VDA07 CE	125 psi 8,6 bar	1/4" NPT	3/4" NPT	7 ²³ / ₃₂ " H (196 mm) 5 ⁵ / ₈ " B (143 mm) 6 ¹⁵ / ₁₆ " T (176 mm)	Nur Polypropylen										
VDA10 CE	125 psi 8,6 bar	1/4" NPT	1" NPT	11 ²³ / ₃₂ " H (298 mm) 5 ⁵ / ₈ " B (143 mm) 7 ¹ / ₂ " T (191 mm)	Nur Polypropylen										

Wet Start Dry Stop-Regelung

Versa-Matic freut sich, Ihnen eine intelligentere Möglichkeit zur Steuerung von AODD-Pumpen anbieten zu können. Die Wet Start Dry Stop-Regelung überwacht den Luftzufluss in die Pumpe, um einen Ansaugverlust oder ein Trockenlaufen zu erfassen. Die Ansaugleistung wird kontinuierlich überprüft und die Pumpe automatisch neu gestartet. Das Gerät erkennt ein Abreißen der Ansaugleistung und schaltet die Pumpe ab, um die Gesamtbetriebskosten, den Wartungsaufwand und Verluste durch ungenutzte Druckluft zu reduzieren.



Dämpfer

Effektive Geräuschdämpfung für Versa-Matic Pumpen. Schalldämpfer sind in einem robusten Polymer- oder Metallgehäuse untergebracht. Geräuschdämpfung und gekapselte Schalldämpfer verfügen über austauschbare Verbundwerkstoff-Akustikeinsätze. Im Lieferumfang von Versa-Matic Pumpen ist ein einfacher Schalldämpfer enthalten. Erfüllt die OSHA dBA-Anforderungen.

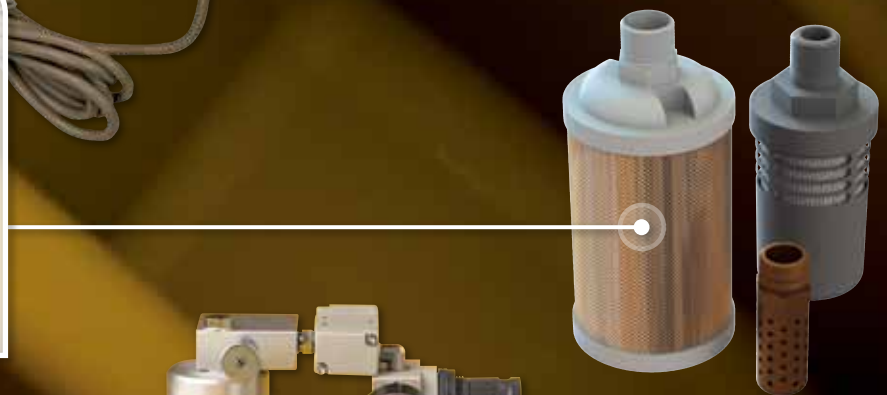

Stoßgedämpfte Ventile

Schützen Ihre Pumpen, Leitungen und Membranen beim Anlaufen vor Beschädigungen. Durch unsere stoßgedämpften Smart Start-Ventile kann der Druckluftdruck über einen Zeitraum von bis zu 30 Sekunden gleichmäßig auf den gewünschten Wert gesteigert werden.



Eimer- und Fasstransfersätze

Die Adaptersätze sind aus chemikalienbeständigen Werkstoffen gefertigt, um den Anwendungsanforderungen zu widerstehen. Alle erforderlichen Befestigungselemente sind im Lieferumfang der Kunststoffrohr-Baugruppe enthalten. Es ist nur das Gewindeende des Saugrohrs anzubringen und in die Flüssigkeitsquelle einzutauchen. Im Lieferumfang des 55-Gallonen-Fasstransfersatzes sind Stützbeine enthalten, um die bei Membranpumpen auftretenden Vibrationen zu minimieren. Im Lieferumfang des 120er Fasstransfersatzes ist ein Deckel mit Spannschrauben enthalten, der den ordnungsgemäßen Verschluss gewährleistet.

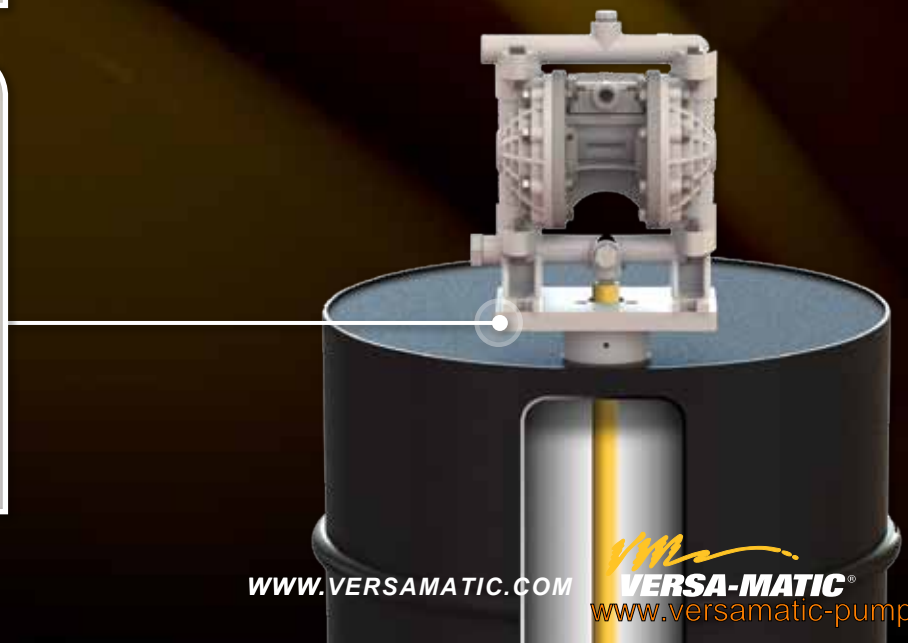

Membranauswahl

Versa-Matic ist Innovationsführer bei Membran- und Werkstofftechnologien. Seit der Markteinführung der patentierten und langlebigen Versa-Dome™ Membran und TPE-XL (Santoprene®), beides neue Produkte in der AODD-Branche, ist Versa-Matic als Anbieter innovativer Lösungen bekannt. Diese Tradition wird mit der Einführung der FUSION PTFE Verbundprodukte fortgesetzt.



FUSION

FUSION™ Technologie

Verlängerte Lebensdauer bei Biegebeanspruchung

- Überdimensionierte integrierte Platte stützt nahezu 50 % der Membran durch vollständig dynamische Bewegung
- Keine Außenplatte, die Membranverschleiß oder Ansammlungen abrasiver Partikel bewirkt
- Ablenkkanten verhindern Biegestellen und verhindern Radialrisse
- Sicherheitsrippen stützen und führen die Membran bei jeder Bewegung

Keine Leckagewege

- Kein Zentrierloch oder Drehmoment erforderlich, leckagefreier Betrieb und Installation

Hygienisch/reinigungsfreundlich

- Keine Außenplatte, die Partikelansammlungen bewirkt, daher hygienisch und reinigungsfreundlich

Erhältliche Größen:

- ½", 1", 1½"- und 2"-Membranen



VERSADOME

VERSADOME™ Technologie

Verlängerte Lebensdauer bei Biegebeanspruchung

- Durch die Kuppelform kann die Membran rollen, sodass der Verschleiß auf die gesamte Fläche verteilt wird
- Keine Belastungs-/Verschleißpunkte durch komplexe Winkel
- Geringer Anlaufdruck reduziert Membranbelastungen
- Kuppelform ermöglicht vollständigen Hub und ein hervorragendes Fördervolumen. Große Fördermenge bei geringerer Hubzahl im Vergleich mit Alternativen anderer Hersteller (Wilden® UF)

Einfache Installation

- Die flexible Kuppelform ermöglicht einfaches Umdrehen und die Installation ohne Spezialwerkzeuge oder Hebel

Austauschbares Upgrade

- Zur Leistungssteigerung der Wilden® Pumpen sind 2"- und 3"-Kits erhältlich

Erhältliche Größen:

- 2"- und 3"-Membranen



VERSARUGGED

VERSARUGGED™ Technologie

Förderung fester und schlammförmiger Medien

- Durch die überdimensionierten Außenplatten ist die Membran den im Medium enthaltenen Feststoffen weniger stark ausgesetzt.
- Vorzugsweise für Anwendungen mit hohem Saughub und positiver Ansaugung
- Große Membranplatten unterstützen die Lebensdauer bei Biegebelastungen in vielen Anwendungen mit ungünstigen Betriebsbedingungen

Austauschbar

- 1½", 2"- und 3"-Membranen können in vielen Wilden® Pumpen eingesetzt werden

Erhältliche Größen:

- ½", 1", 1½", 2"- und 3"-Membranen



ZWEITEILIG

Zweiteilige Ausführung

Klassische Leistung

- Bewährte Leistung

Austauschbar





- 1½", 2"- und 3"-Membranen können in vielen Wilden® Pumpen eingesetzt werden

Erhältliche Größen:

- ½", 1", 1½", 2"- und 3"-Membranen

Detaillierte Informationen erhalten Sie beim Hersteller oder bei Ihrem Vertriebspartner.

Membran-Auswahltabelle

Membranwerkstoff	Medieneigenschaften					Installation/Arbeitszyklus				Reparatur
	Wasser	Gelöste Feststoffe	Erosive/ abrasive Medien	Hochviskose Medien	Standardmedien	Saugbetrieb mit Vordruck	Saughub	Intervallbetrieb	Kontinuierlicher Betrieb	Wartung
 FUSION PTFE	A+	A+	C+	A+	A+	A+	A	A+	A+	A+
 Versa-Dome (PTFE/Gummi)	A+	A	A	B+	A+	A	A	A+	A+	A+
 Versa-Rugged (PTFE/Gummi)	A	A+	A+	A	A	A+	A+	A	B+	B+
 Zweiteilig, PTFE	A	B+	C	B	A	A	B+	A	B+	B+

A+ = Am besten • F = Nicht empfohlen

Nur für Referenzzwecke, wenden Sie sich an Ihren Vertriebspartner

Werkstoff-Auswahltabelle

Membranwerkstoff	Kaufpreis	Biegefestigkeit	Abrasionsbeständigkeit	Chemikalienbeständigkeit	Temperaturbeschränkungen	Max. Betriebstemp.	Min. Betriebstemp. Betrieb
Nitril	A	A-	B	C+	C	190 °F/88 °C	-10 °F/-23 °C
EPDM	B	B	B+	B+	B+	280 °F/138 °C	-40 °F/-40 °C
Hytrel®	B-	A	A+	B+	B	220 °F/104 °C	-20 °F/-29 °C
Neopren	A+	A	B	D	C	200 °F/93 °C	-10 °F/-23 °C
PTFE	D	C-	F	A+	A+	220 °F/104 °C	-35 °F/-37 °C
Santoprene®	A+	A+	A+	A	A	275 °F/135 °C	-40 °F/-40 °C
FKM	F	D	C	A	A+	350 °F/177 °C	-40 °F/-40 °C

A+ = Am besten • F = Nicht empfohlen

Nur für Referenzzwecke, wenden Sie sich an Ihren Vertriebspartner

Nordel® ist eine eingetragene Marke von The Dow Chemical Company • Santoprene® ist eine eingetragene Marke von Exxon Mobil Corp.

Hytrel® ist eine eingetragene Marke von E.I. DuPont • Geolast® ist eine eingetragene Marke von Exxon Mobil Corp.

Kynar® ist eine eingetragene Marke von Arkema

Nicht-Metall-Pumpen

Modell:	E6 • ¼"	E8 • ⅜"	E5 • ½"	E1 • 1"	E4 • 1½"	E2 • 2"	E3 • 3"
Geklemmte Ausführung	●●●						
Schraubausführung		●●	●●●	●●	●●	●●	●●
Geteilter Verteiler			●●	●●			
Seitlicher Ausstoß			●●		●●		
Erdungsfähiges Acetal	●		●				
Den ATEX-Richtlinien			●	●	●	●	

● Polypropylen ● PVDF Kynar® ○ Acetal

Metallpumpen

Modell:	E5 • ½"	E7 • ¾"	E1 • 1"	E4 • 1½"	E40 • 1½"	E2 • 2"	E3 • 3"
Geklemmte Ausführung				●●●●		●●●●	●●●●
Schraubausführung	●●●	●	●●●	●●	●●●	●●●●	●●●
Geteilter Verteiler						●	
Lebensmittelverarbeitung	●		●	●		●	●
Hygieneanwendungen				●		●	
Rückschlagklappe						●	
Siebeinsatz				●		●	●
Hochdruck						●	
Den ATEX-Richtlinien entsprechend	●●●	●	●●●	●●●●	●●●●	●●●	●●●●

● Aluminium ● Gusseisen ● Hastelloy C ○ Edelstahl

Membranen, Ventilkugeln, Ventilsitze und O-Ringe

Elastomere:	Aluminium	Nitril	PVDF (Kynar®)	Neopren	EPDM	Polypropylen	Polyurethan	Edelstahl 316	PTFE			Gekapseltes Silikon	Thermoplaste		(FKM) Fluorelastomere
									Zweiteilig	Versa-Tuff™	FUSION™		TPE-XL (Santoprene®)	FDA Hytrel®	
Membranen		●		●	●				●	●	●		●	●	●
Ventilkugeln		●		●	●			●	●				●	●	●
Ventilsitze	●	●	●	●	●	●	●	●	●				●	●	●
Ventilsitz-O-Ringe		●		●	●							●	●		●

ACHTUNG: Nichtmetallische Pumpen und Bauteile sind nicht UV-beständig. Ultraviolette Strahlung kann diese Teile beschädigen und negative Auswirkungen auf die Materialeigenschaften haben. Die Materialien nicht über längere Zeit UV-Strahlung aussetzen.



CHEMIKALIEN-APP

Die Chemikalien-App ist eine Anwendung für mobile Geräte und hilft Ihnen bei der Auswahl des richtigen Pumpenwerkstoffs. Die App ist benutzerfreundlich und bietet Informationen zur Werkstoffkompatibilität und Eignung für zahlreiche Medien.

Verfügbar für Android®, Apple® und Blackberry® Geräte.



APP HERUNTERLADEN



me



KOSTENLOS
CHEMIKALIEN-APP

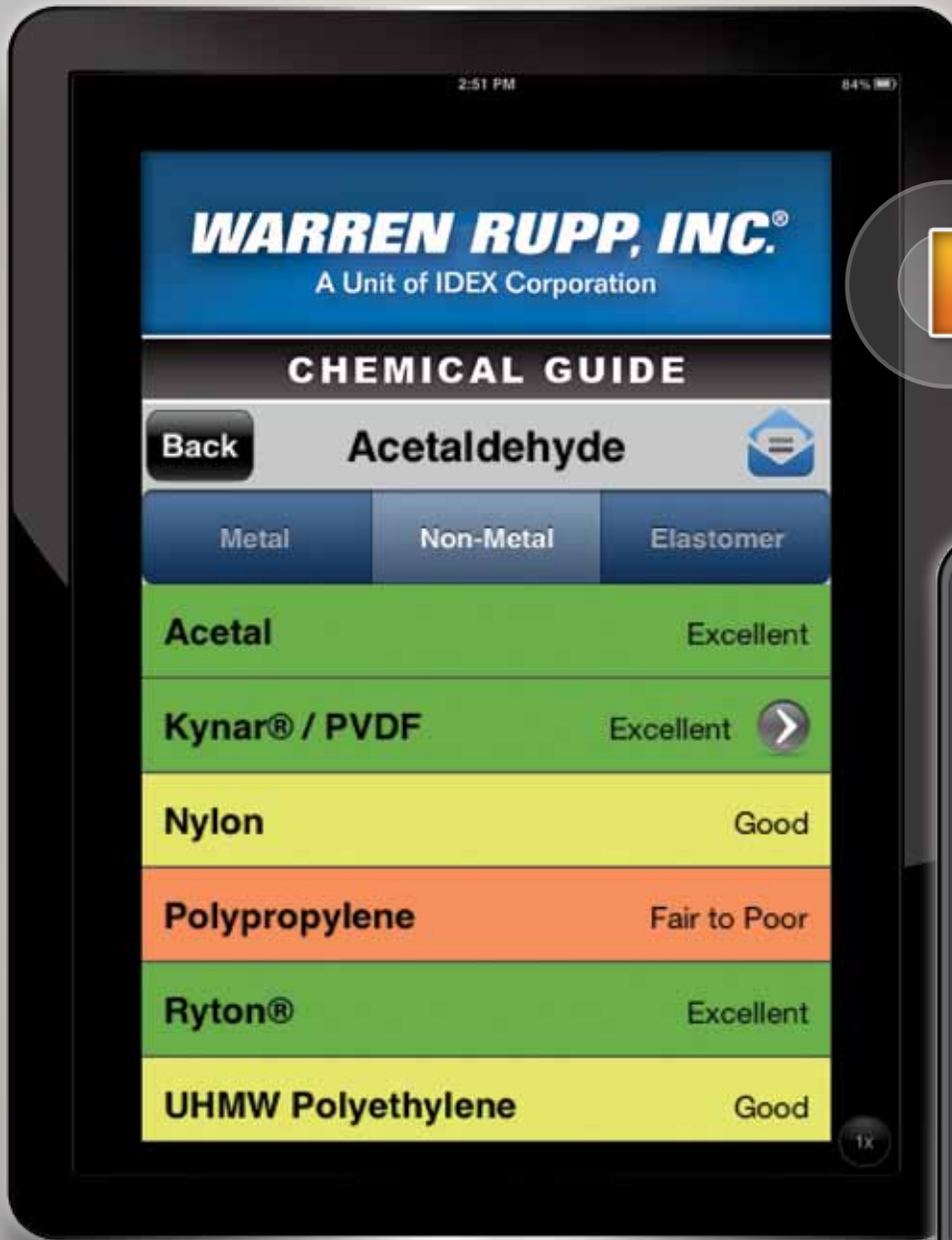

WWW.VERSAMATIC.COM/MOBILEAPPS.ASP

Werkstoffe

Werkstoffbeschreibungen:	Betriebstemperatur:				
	Max.	Min.			
Leitfähiges Acetal: Robust, stoßfest, dehnbar. Gute Abrasionsbeständigkeit und geringe Reibungsoberfläche. Im Allgemeinen inert mit guter chemischer Beständigkeit, mit Ausnahme gegen starke Säuren und oxidierende Substanzen.	190 °F 88 °C	-20 °F -29 °C	Polypropylen: Ein thermoplastisches Polymer. Mittlere Zug- und Biegefestigkeit. Beständig gegen starke Säuren und Alkali. Wird durch Chlor, rauchende Salpetersäure und andere stark oxidierende Substanzen angegriffen.	180 °F 82 °C	32 °F 0 °C
EPDM: Sehr gute Beständigkeit gegen Wasser und Chemikalien. Schlechte Beständigkeit gegen Öle und Lösungsmittel, jedoch ausreichend bei Ketonen und Alkohol.	280 °F 138 °C	-40 °F -40 °C	PVDF: (Polyvinylidenfluorid) Ein haltbarer Fluorplast mit ausgezeichneter Chemikalienbeständigkeit. Ausgezeichnet für UV-Anwendungen. Hohe Zug- und Stoßfestigkeit.	250 °F 121 °C	0 °F -18 °C
FKM: (Fluoroelastomere) Gute Beständigkeit gegen eine Vielzahl von Ölen und Lösungsmitteln, insbesondere gegen alle aliphatischen, aromatischen und halogenierten Kohlenwasserstoffe, Säuren sowie tierische und pflanzliche Fette. Heißes Wasser bzw. heiße wässrige Lösungen (über 21 °C) greifen FKM an.	350 °F 177 °C	-40 °F -40 °C	Santoprene®: Spritzgegossenes, thermoplastisches Elastomer ohne Gewebeeinlage. Langlebig hinsichtlich der mechanischen Biegefestigkeit. Ausgezeichnete Beständigkeit gegen Abrasion.	275 °F 135 °C	-40 °F -40 °C
Hytrel®: Gut bei Säuren, Basen, Aminen und Glykolen, jedoch nur bei Raumtemperatur.	220 °F 104 °C	-20 °F -29 °C	UHMW PE: Ein Thermoplast mit hoher Beständigkeit gegen zahlreiche Chemikalien. Ausgezeichnete Beständigkeit gegen Abrasion und Stöße sowie beständig gegen Rissbildung aufgrund von Umwelteinflüssen.	180 °F 82 °C	-35 °F -37 °C
Neopren: Vielseitig verwendbar. Beständig gegen Pflanzenöle. Im Allgemeinen unempfindlich gegen moderate Chemikalien, Fette, Schmiermittel sowie viele Öle und Lösungsmittel. Im Allgemeinen empfindlich gegen oxidierende Säuren, Ketone, Ester sowie Nitrokohlenwasserstoffe und aromatische Chlorkohlenwasserstoffe.	200 °F 93 °C	-10 °F -23 °C	Urethan: Gute Beständigkeit gegen abrasive Stoffe. Schlechte Beständigkeit gegen die meisten Lösungsmittel und Öle.	150 °F 66 °C	32 °F 0 °C
Nitril: Vielseitig verwendbar, ölbeständig. Gute Beständigkeit gegen Lösungsmittel, Öl, Wasser und Hydraulikflüssigkeit. Darf nicht mit stark polaren Lösungsmitteln wie Aceton und MEK, Ozon, Chlorkohlenwasserstoffen und Nitrokohlenwasserstoffen verwendet werden.	190 °F 88 °C	-10 °F -23 °C	Unbehandeltes PTFE: (PFA/TFE) Chemisch inert, praktisch undurchlässig. Nur sehr wenige Chemikalien bekannt, die mit PTFE reagieren: schmelzflüssige Alkalimetalle, turbulente flüssige bzw. gasförmige Fluorine sowie einige Fluorchemikalien wie Chlortrifluorid oder Sauerstoffdifluorid, welche bei höheren Temperaturen leicht Fluorine freisetzen.	220 °F 104 °C	-35 °F -37 °C
Nylon: 6/6 Hohe Festigkeit und Zähfestigkeit über einen weiten Temperaturbereich. Mittlere bis hohe Beständigkeit gegenüber Kraftstoffen, Ölen und Chemikalien.	180 °F 82 °C	32 °F 0 °C	<i>Die aufgeführten Höchst- und Mindesttemperaturen entsprechen den Grenzwerten, innerhalb derer diese Werkstoffe eingesetzt werden können. Die Temperatur in Kombination mit Druck wirkt sich auf die Lebensdauer von Membranpumpen-Bestandteilen aus. Bei Betrieb nahe der Temperaturgrenzwerte darf nicht von der maximalen Lebensdauer ausgegangen werden.</i>		

Metalle:

Legierung C: Entspricht der ASTM-Spezifikation 494 CW-12M-1 für Nickel und Nickellegierungen.

Edelstahl: Edelstahl erfüllt oder übertrifft die Anforderungen der ASTM-Spezifikation A743 CF-8M für korrosionsbeständigen Chromstahl, Chromnickelstahl und Gusselegierungen auf Nickelbasis für allgemeine Anwendungsbereiche. In der Pumpenindustrie im Allgemeinen unter der Bezeichnung Edelstahl 316 gebräuchlich.

Lesen einer Leistungskurve

1. **Auswählen der Fördermenge (GPM)**

Beispiel: **80** GPM

2. **Bestimmen der Förderhöhe (PSI)**

Beispiel: **60** PSI

3. **Siehe „Zuluftdruck“ (PSI)**

Beispiel: **100** PSI

4. **Siehe „Druckluftverbrauch“ (SCFM)**

Beispiel: **80** SCFM

Auswahltyp: Größere Pumpe wählen

Wählen Sie eine größere Pumpe aus, um mehr Energie zu sparen, den Pumpenverschleiß zu reduzieren und somit die Gesamtbetriebskosten merklich zu senken.

Weitere Informationen erhalten Sie bei Ihrem Vertriebspartner oder von Ihrem Versa-Matic Anwendungstechniker: apptech.warrenrupp@idexcorp.com

Beispielkurve für 2": 80 GPM, 60 PSI = 80 SCFM

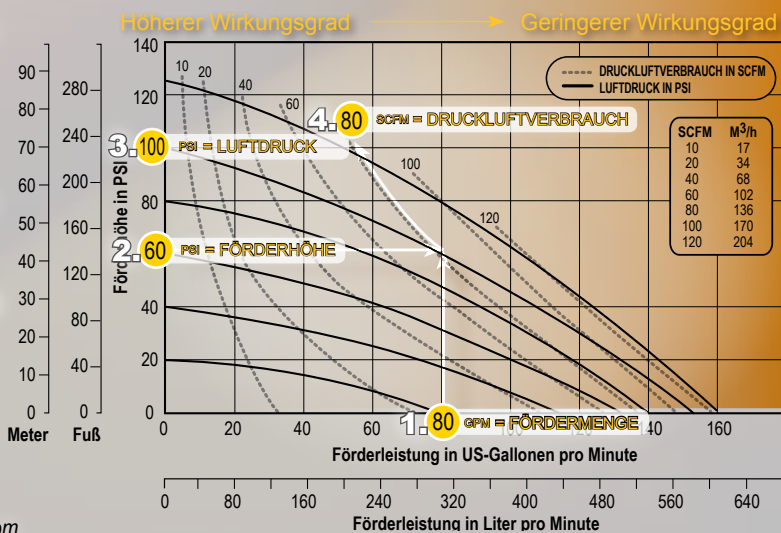

BESUCHEN SIE UNSERE WEBSITE

- Videos zu Wartungsarbeiten
- Produktneuheiten
- Wartungshandbücher
- Chemikalien-App
- Neueste Informationen
- Digitale Literatur
- Datenblätter
- Und vieles mehr...



WWW.VERSAMATIC.COM



EINMAL UND RICHTIG

KOMPLETT-KITS ANSTELLE

- Alle erforderlichen Teile in einem Kit
- Verlängerte Reparaturintervalle
- Verlängerte Lebensdauer
- Verlängerte Betriebszeit
- Zeit- und Kostenersparnis

Komplette
Reparatur-Kits für
mediumberührte
und luftseitige
Abschnitte

LEICHT REPARIEREN

ALLE VON TEILWEISEN REPARATUREN

Komplett-Kit im Vergleich zu Teilreparatur

REPARATURKOSTEN FÜR MEDIUMBERÜHRTES ENDE	 Teilweise Reparatur (1 Membran)	 Komplettes Reparatur-Kit für mediumberührtes Ende
Teile:	59 USD	117 USD
Arbeitskosten, Ausfallzeit, Produktverlust:	1.325 USD	1.325 USD
Geschätzte Gesamtkosten pro Reparatur:	1.384 USD	1.442 USD
Reparaturen pro Jahr:	2	1
Geschätzte Kosten pro Jahr:	2.768 USD	1.442 USD
Geschätzte Einsparungen pro Jahr*:	0 USD	1.326 USD

*Beispieldaten: Reparatur = 1 Stunde • Pumpenmodellnummer: E4AA1R110C-ATEX • Mediumberührtes Neopren-Ende • Arbeitskosten für Reparatur von 125 USD/Stunde • Für Produktverlust wird Farbe angenommen



NEU
VERPACKUNG IN KITS

SPAREN SIE
1.326 USD
PRO JAHR



Pumpenkennzeichnungen ermöglichen die einfache Auswahl der richtigen Reparatur-Kits

Alle neuen Pumpen sind mit praktischen Originalteil-Kennzeichen versehen, um die Auswahl der richtigen Reparatur-Kits zu erleichtern. Ihre Pumpe ist nicht mit einem Kennzeichen versehen? Besuchen Sie unsere Website tags.versamatic.com und bestellen Sie KOSTENLOSE Kennzeichnungen.



Videos zu Wartungsarbeiten
WWW.VERSAMATIC.COM/VIDEOS.ASP

KENNZEICHNUNG & VERSIONSINFORMATIONEN



VERSA-MATIC®
GENUINE PARTS

NEU
VERPACKUNG IN KITS



Versa-Matic ist Ihr globaler Anbieter für optimierte Lösungen

Durch unser branchenführendes globales Vertriebsnetz können wir Ihnen an jedem Ort professionelle Lösungen, wartungsfreundliche Produkte und einen hervorragenden Kundendienst anbieten.

5 JAHRE
BESCHRÄNKTE
GARANTIE



VERSA-MATIC®
Warren Rupp, Inc. • Ein Geschäftsbereich der
IDEX Corporation
800 North Main Street • Mansfield, OH 44901, USA
Telefon: +1 419 526 7296
Fax: +1 419 526 7289
E-Mail: info.versamatic@idexcorp.com
www.versamatic.com

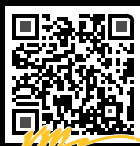

Herausgegeben von:
Distributor Deutschland
VIPTech GmbH
D-72663 Großbettingen, Lessingstraße 12
Tel: 07022 948 735, Fax: 07022 948 636
mail: anfrage@versamatic-pumpen.de
web: www.versamatic-pumpen.de

©Copyright 2012 Warren Rupp, Inc. Alle Rechte vorbehalten.

VmProdBr-rev0712

www.versamatic-pumpen.de